

Makita®

GB	Finishing Sander	Instruction Manual
F	Ponceuse orbitale	Manuel d'instructions
D	Schwingschleifer	Betriebsanleitung
I	Levigatrice orbitale	Istruzioni per l'uso
NL	Vlakschuurmachine	Gebruiksaanwijzing
E	Lijadora orbital	Manual de instrucciones
P	Lixadeira orbital	Manual de instruções
DK	Svingsliber	Brugsanvisning
S	Osc. planslipmaskin	Bruksanvisning
N	Plansliper	Bruksanvisning
SF	Viimeistelyhiomakone	Käyttöohje
GR	Τριβείο φινιρίσματος	Οδηγίες χρήσεως

9036

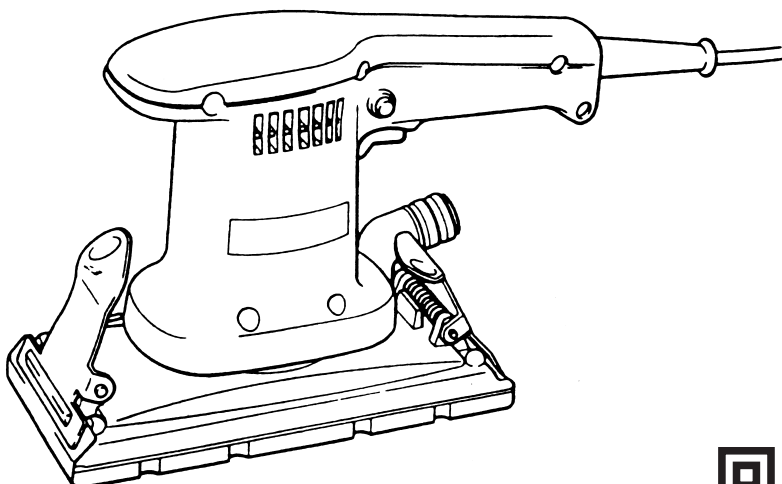

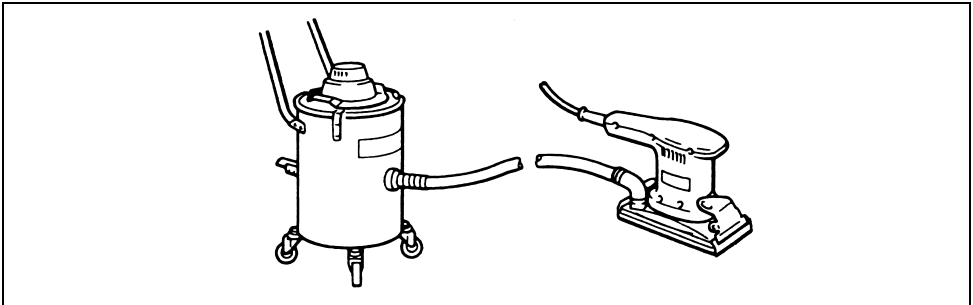
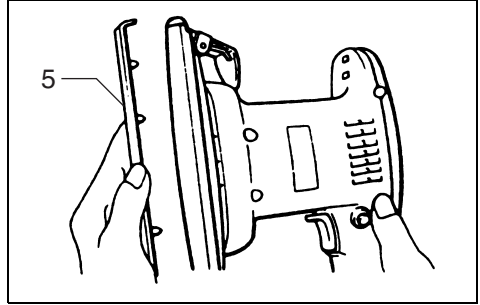
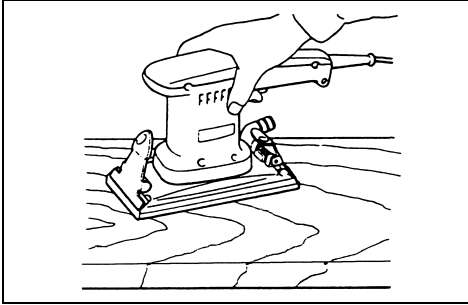
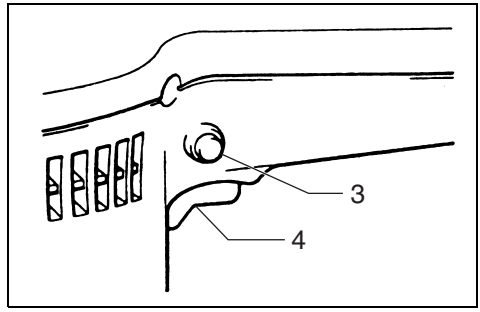
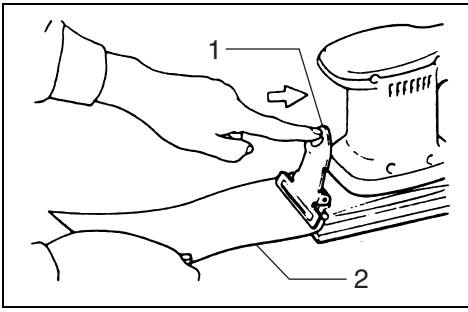

5

Symbols

The following show the symbols used for the tool. Be sure that you understand their meaning before use.

Symboles

Nous donnons ci-dessous les symboles utilisés pour l'outil. Assurez-vous que vous en avez bien compris la signification avant d'utiliser l'outil.

Symbole

Die folgenden Symbole werden für die Maschine verwendet. Machen Sie sich vor der Benutzung unbedingt mit ihrer Bedeutung vertraut.

Simboli

Per questo utensile vengono usati i simboli seguenti. Bisogna capire il loro significato prima di usare l'utensile.

Symbolen

Voor dit gereedschap worden de volgende symbolen gebruikt. Zorg ervoor dat u de betekenis van deze symbolen begrijpt alvorens het gereedschap te gebruiken.

Símbolos

A continuación se muestran los símbolos utilizados con esta herramienta. Asegúrese de que entienda su significado antes de usarla.

Símbolos

O seguinte mostra os símbolos utilizados para a ferramenta. Certifique-se de que compreende o seu significado antes da utilização.

Symboler

Nedenstående symboler er anvendt i forbindelse med denne maskine. Vær sikker på, at De har forstået symbolernes betydning, før maskinen anvendes.

Symboler

Det följande visar de symboler som används för den här maskinen. Se noga till att du förstår deras innebörd innan maskinen används.

Symbolene

Følgende viser de symbolene som brukes for maskinen. Det er viktig å forstå betydningen av disse før maskinen tas i bruk.

Symbolit

Alla on esitetty koneessa käytetyt symbolit. Opettele näiden merkitys, ennen kuin käytät konetta.

Σύμβολα

Τα ακόλουθα δείχνουν τα σύμβολα που χρησιμοποιούνται για το μηχάνημα. Βεβαιωθείτε ότι καταλαβαίνετε τη σημασία τους πριν από τη χρήση.



- | | |
|--|---|
| <input type="checkbox"/> Read instruction manual. | <input type="checkbox"/> Leia o manual de instruções. |
| <input type="checkbox"/> Lire le mode d'emploi. | <input type="checkbox"/> Læs brugsanvisningen. |
| <input type="checkbox"/> Bitte Betriebsanleitung lesen. | <input type="checkbox"/> Läs bruksanvisningen. |
| <input type="checkbox"/> Leggete il manuale di istruzioni. | <input type="checkbox"/> Les bruksanvisningen. |
| <input type="checkbox"/> Lees de gebruiksaanwijzing. | <input type="checkbox"/> Katso käyttöohjeita. |
| <input type="checkbox"/> Lea el manual de instrucciones. | <input type="checkbox"/> Διαβάστε τις οδηγίες χρήσης. |



- | | |
|---|--|
| <input type="checkbox"/> DOUBLE INSULATION | <input type="checkbox"/> DUPLO ISOLAMENTO |
| <input type="checkbox"/> DOUBLE ISOLATION | <input type="checkbox"/> DOBBELT ISOLATION |
| <input type="checkbox"/> DOPPELT SCHUTZISOLIERT | <input type="checkbox"/> DUBBEL ISOLERING |
| <input type="checkbox"/> DOPPIO ISOLAMENTO | <input type="checkbox"/> DOBBEL ISOLERING |
| <input type="checkbox"/> DUBBELE ISOLATIE | <input type="checkbox"/> KAKSINKERTAINEN ERISTYS |
| <input type="checkbox"/> DOBLE AISLAMIENTO | <input type="checkbox"/> ΔΙΠΛΗ ΜΟΝΩΣΗ |

1 Clamper	3 Lock button	5 Punch plate
2 Abrasive paper	4 Switch trigger	

SPECIFICATIONS

Model	9036
Pad size	93 mm x 185 mm
Orbits per min.	12,000
Overall length	238 mm
Net weight	1.4 kg

- Due to our continuing programme of research and development, the specifications herein are subject to change without notice.
- Note: Specifications may differ from country to country.

Power supply

The tool should be connected only to a power supply of the same voltage as indicated on the nameplate, and can only be operated on single-phase AC supply. They are double-insulated in accordance with European Standard and can, therefore, also be used from sockets without earth wire.

Safety hints

For your own safety, please refer to the enclosed Safety instructions.

ADDITIONAL SAFETY RULES

1. **Hold the tool firmly.**
2. **Do not leave the tool running. Operate the tool only when hand-held.**
3. **This tool has not been waterproofed, so do not use water on the workpiece surface.**
4. **Ventilate your work area adequately when you perform sanding operations.**
5. **Always use the correct dust mask/respirator for the material and application you are working with.**

SAVE THESE INSTRUCTIONS.

OPERATING INSTRUCTIONS

Installing or removing abrasive paper (Fig. 1)

Important:

Always be sure that the tool is switched off and unplugged before installing or removing the paper.

Press the clamper. Insert the paper end into the clamper, aligning the paper edges even and parallel with the sides of the base. Then release the clamper.

Repeat the same process for the other end of the base, maintaining the proper paper tension.

CAUTION:

After inserting the paper, make sure the teeth of the clamper hold it securely. Otherwise the paper will be loose and subject to slippage, resulting in uneven sanding operation.

Switch action (Fig. 2)

CAUTION:

Before plugging in the tool, always check to see that the switch trigger actuates properly and returns to the "OFF" position when released.

To start the tool, simply pull the trigger. Release the trigger to stop. For continuous operation, pull the trigger and then push in the lock button. To stop the tool from the locked position, pull the trigger fully, then release it.

Operation (Fig. 3)

Hold the tool firmly. Turn the tool on and wait until it attains full speed. Then gently place the tool on the workpiece surface. A finishing sander is generally used to remove only a small amount of material at a time. Since the quality of the surface is more important than the amount of stock removed, do not bear down on the tool. Keep the base flush with the workpiece at all times. Excessive pressure may damage the paper and shorten tool life.

You can put a high polish on furniture or other fine surfaces by using a cloth under the tool.

CAUTION:

- Do not block motor vent with your finger or hand.
- Never run the tool without paper. You may seriously damage the pad.

When you wish to perform clean sanding operation, proceed as follows:

Place the punch plate (optional accessory) over the paper so that the guide of the punch plate is flush with the sides of the base. Then press the punch plate to make holes in the paper. (Fig. 4)

Remove the cap from the dust spout on your tool and connect a vacuum cleaner to your tool using a hose (optional accessory). Be sure to read cleaner's instruction manual. (Fig. 5)

MAINTENANCE

CAUTION:

Always be sure that the tool is switched off and unplugged before carrying out any work on the tool.

To maintain product safety and reliability, repairs, maintenance or adjustment should be carried out by a Makita Authorized Service Centre.

1 Pince	3 Bouton verrouillage	5 Plaque perforée
2 Papier abrasif	4 Gâchette	

SPECIFICATIONS

Modèle	9036
Dimensions du patin.....	93 mm x 185 mm
Nombre d'oscillations/mn.....	12 000
Longueur totale.....	238 mm
Poids net.....	1,4 kg

- Etant donné l'évolution constante de notre programme de recherche et de développement, les spécifications contenues dans ce manuel sont sujettes à modification sans préavis.
- Note : Les spécifications peuvent varier suivant les pays.

Alimentation

L'outil ne devra être raccordé qu'à une alimentation de la même tension que celle qui figure sur la plaque signalétique, et il ne pourra fonctionner que sur un courant secteur monophasé. Réalisé avec une double isolation, il est conforme à la réglementation européenne et peut de ce fait être alimenté sans mise à la terre.

Consignes de sécurité

Pour votre propre sécurité, reportez-vous aux consignes de sécurité qui accompagnent l'outil.

CONSIGNES DE SECURITE SUPPLEMENTAIRES

1. **Tenez l'outil fermement.**
2. **Ne le laissez pas tourner à vide. Ne le faites tourner que quand vous l'avez en mains.**
3. **Cet outil n'est pas à l'épreuve de l'eau ; n'utilisez donc pas d'eau sur les surface à poncer.**
4. **Aérez adéquatement l'aire de travail lorsque vous effectuez des travaux de ponçage.**
5. **Utilisez toujours le masque à poussière ou le respirateur qui convient au matériau utilisé et au type de travail effectué.**

CONSERVEZ CES INSTRUCTIONS.

MODE D'EMPLOI

Pose et dépose du papier abrasif (Fig. 1)

Important :

Assurez-vous toujours que le contact est coupé et l'outil débranché avant d'insérer ou de retirer le papier abrasif.

Appuyez sur la pince, puis insérez dessous l'extrémité du papier en plaçant les bords bien de niveau et parallèles aux côtés de l'embase. Relâchez ensuite la pince.

Répétez ce processus pour l'autre extrémité du papier en maintenant à celui-ci une tension correcte.

ATTENTION :

Après l'insertion du papier, s'assurer que les dents de la pince le retiennent fermement. Le papier sinon sera lâche et glissera, ce qui produira un travail médiocre.

Interrupteur (Fig. 2)

ATTENTION :

Avant de brancher l'outil, vérifier toujours que la gâchette fonctionne correctement et revient sur la position "OFF" une fois relâchée.

Pour mettre l'outil en marche, tirez simplement sur la gâchette. Relâchez-la pour l'arrêter. Pour un fonctionnement continu, tirez sur la gâchette et poussez le bouton de verrouillage. Pour arrêter l'outil en cette position, tirez à fond sur la gâchette puis relâchez-la.

Utilisation (Fig. 3)

Tenez votre outil fermement. Mettez le contact et attendez qu'il ait atteint sa pleine vitesse. Posez-le ensuite doucement sur la surface à poncer. Une ponceuse orbitale n'est généralement utilisée que pour retirer une faible quantité de matière à la fois. La qualité du travail est ainsi plus importante que le volume à retirer et il ne faut pas exercer de pression sur l'outil. Maintenez la base au contact de la pièce à travailler à chaque instant; une pression excessive risque d'endommager le papier et d'abréger la durée de service de l'outil.

En plaçant un morceau d'étoffe sous l'outil, vous pouvez polir finement mobilier ou toute autre surface délicate.

ATTENTION :

- N'obstruez pas l'évent du moteur avec votre doigt ou votre main.
- Ne faites jamais marcher l'outil non muni de papier abrasif ; vous pourriez l'endommager sérieusement.

Pour poncer sans poussière, procédez comme suit : Posez la plaque perforée (en option) sur le papier de façon que le guide de cette plaque se trouve au ras des côtés de l'embase. Appuyez ensuite sur la plaque pour faire des trous dans le papier. (Fig. 4)

Retirer le bouchon de la sortie de poussière de votre outil et relier un aspirateur à l'outil à l'aide d'un tuyau flexible (en option). Bien lire, suivre les instructions et les avertissements contenus dans le mode d'emploi de l'aspirateur. (Fig. 5)

ENTRETIEN

ATTENTION :

Assurez-vous toujours que l'outil est hors tension et hors secteur avant d'effectuer tout travail dessus.

Pour maintenir la sécurité et la fiabilité du produit, les réparations, l'entretien ou les réglages doivent être effectués par le Centre d'Entretien Makita.

1 Klemmhebel
2 Schleifpapier

3 Schalterarretierung
4 EIN/AUS-Schalter

5 Lochungsplatte

TECHNISCHE DATEN

Modell	9036
Schleiffläche	93 mm x 185 mm
Schwingungen/min	12 000
Gesamtlänge	238 mm
Nettogewicht	1,4 kg

- Wir behalten uns vor, Änderungen im Zuge der Entwicklung und des technischen Fortschritts ohne vorherige Ankündigung vorzunehmen.
- Hinweis: Die technischen Daten können von Land zu Land abweichen.

Netzanschluß

Die Maschine darf nur an die auf dem Typenschild angegebene Netzspannung angeschlossen werden und arbeitet nur mit Einphasen-Wechselspannung. Sie ist entsprechend den Europäischen Richtlinien doppelt schutzisoliert und kann daher auch an Steckdosen ohne Erdanschluß betrieben werden.

Sicherheitshinweise

Lesen und beachten Sie diese Hinweise, bevor Sie das Gerät benutzen.

ZUSÄTZLICHE

SICHERHEITSBESTIMMUNGEN

1. Halten Sie die Maschine sicher in der Hand.
2. Die Maschine nicht im eingeschalteten Zustand aus der Hand legen. Die Benutzung ist nur in handgehaltener Weise vorgesehen.
3. Diese Maschine ist nicht zum Naßschliff geeignet. Verwenden Sie daher kein Wasser auf der Werkstückoberfläche.
4. Sorgen Sie für ausreichende Belüftung des Arbeitsplatzes beim Schleifen.
5. Verwenden Sie stets die korrekte Staubschutz- oder Atemmaske für das jeweilige Material und die Anwendung.

BEWAHREN SIE DIESE HINWEISE SORGFÄLTIG AUF.

BEDIENUNGSHINWEISE

Bedienungshinweise Anbringen und Entfernen des Schleifpapiers (Abb. 1)

Wichtig:

Vergewissern Sie sich stets, daß die Maschine abgeschaltet und der Netzstecker gezogen ist, bevor Sie das Schleifpapier anbringen bzw. entfernen.

Drücken Sie Klemmhebel, um in die Klemmvorrichtung eine Seite des Schleifpapiers einzulegen. Achten Sie auf parallel zur Grundplatte ausgerichtete Papierkanten. Ein Vorfalzen des Schleifpapiers erleichtert das Einfädeln. Achten Sie auf ausreichende Papiervorspannung, wenn Sie das Schleifpapier auf der zweiten Seite.

Achtung:

Das Schleifpapier muß fest in der Klemmvorrichtung eingespannt sein, da es sich andernfalls während des Betriebs lösen oder verrutschen kann, und das Schleifergebnis dadurch beeinträchtigt wird.

Schalterfunktion (Abb. 2)

VORSICHT:

Vor dem Anschließen der Maschine an das Stromnetz stets überprüfen, ob der EIN-/AUS-Schalter ordnungsgemäß funktioniert und beim Loslassen in die AUS-Stellung zurückkehrt.

Zum Einschalten den EIN-/AUS-Schalter drücken. Zum Ausschalten den Schalter loslassen. Für Dauerbetrieb den EIN-/AUS-Schalter und gleichzeitig die Einschaltarretierung drücken. Zum Entriegeln der Einschaltarretierung den EIN-/AUS-Schalter drücken und wieder loslassen.

Schleifbetrieb (Abb. 3)

Die Maschine gut festhalten. Nach dem Einschalten warten, bis die Maschine die volle Drehzahl erreicht hat. Den Schwingschleifer sanft auf die Oberfläche des Werkstücks aufsetzen. Die Maschine ist zum Feinschleifen von Oberflächen konstruiert und somit für einen geringen Materialabtrag ausgelegt. Es darf daher auch kein Druck auf die Maschine ausgeübt werden, um die Abtragsleistung zu erhöhen. Die Grundplatte des Gerätes stets gleichmäßig auf dem Werkstück aufliegen lassen. Starker Druck kann zu einer Beschädigung des Schleifpapiers und zu einer Beeinträchtigung der Lebensdauer des Gerätes führen.

Das Gerät eignet sich auch zum Polieren von Möbeln und anderen feinen Oberflächen, wenn ein weiches Tuch unter das Gerät gelegt wird.

VORSICHT:

- Die Kühlluftöffnungen nicht mit Fingern oder Händen verschließen.
- Das Gerät nicht ohne Schleifpapier benutzen. Die Schleifunterlage kann dadurch erheblich beschädigt werden.

Um eine externe Absaugung zu ermöglichen, gehen Sie wie folgt vor:

Lochten Sie das am Gerät befestigte Schleifpapier mit der im Lieferumfang enthaltenen Lochungsplatte. Drücken Sie dazu die Lochungsplatte auf das Schleifpapier und achten Sie darauf, daß die seitlichen Führungen der Lochungsplatte an der Grundplatte anliegen. **(Abb. 4)**

Entfernen Sie die Kappe am Absaugstutzen des Gerätes und verbinden Sie den Schwingschleifer mit dem im Sonderzubehör erhältlichen Absaugschlauch und dem Absauggerät. Befolgen Sie außerdem die Hinweise der Betriebsanleitung des angeschlossenen Absauggerätes. **(Abb. 5)**

Nur für BRD

Bei längerem Bearbeiten von Holz oder bei gewerblichem Einsatz für Materialien, bei denen gesundheitsgefährdende Stäube entstehen, ist das Elektrowerkzeug an eine geeignete externe Absaugeinrichtung anzuschließen.

WARTUNG

VORSICHT:

Vor Arbeiten an der Maschine vergewissern Sie sich, daß sich der Schalter in der "OFF"-Position befindet und der Netzstecker gezogen ist.

Um die Sicherheit und Zuverlässigkeit dieses Gerätes zu gewährleisten, sollten Reparatur-, Wartungs- und Einstellarbeiten nur von Makita autorisierten Werkstätten oder Kundendienstzentren unter ausschließlicher Verwendung von Makita-Originalersatzteilen ausgeführt werden.

1 Piastra di fissaggio	3 Bottone di bloccaggio	5 Piastra punzone
2 Carta abrasiva	4 Interruttore a grilletto	

DATI TECNICI

Modello	9036
Dimensioni delle spatole	93 mm x 185 mm
N°. orbite/min.	12.000
Lunghezza totale	238 mm
Peso netto	1,4 kg

- Per il nostro programma di ricerca e sviluppo continui, i dati tecnici sono soggetti a modifiche senza preavviso.
- Nota: I dati tecnici potrebbero differire a seconda del paese di destinazione del modello.

Alimentazione

L'utensile deve essere collegato ad una presa di corrente con la stessa tensione indicata sulla targhetta del nome, e può funzionare soltanto con la corrente alternata monofase. Esso ha un doppio isolamento in osservanza alle norme europee, per cui può essere usato con le prese di corrente sprovviste della messa a terra.

Consigli per la sicurezza

Per la vostra sicurezza, riferitevi alle accluse istruzioni per la sicurezza.

REGOLE ADDIZIONALI DI SICUREZZA

1. **Mantenere l'utensile fermo.**
2. **Non lasciare che l'utensile giri da solo. Metterlo in moto solamente quando è ben tenuto in mano.**
3. **Questo utensile non è a prova d'acqua, per cui non si usi acqua sulle superfici da lavorare.**
4. **L'area di lavoro deve avere una ventilazione adeguata quando si eseguono le operazioni di sabbiatura.**
5. **Usare sempre la mascherina/respiratore adatti al materiale e all'applicazione con cui si sta lavorando.**

CONSERVATE QUESTE ISTRUZIONI.**ISTRUZIONI PER L'USO****Applicazione della carta abrasiva (Fig. 1)**

Importante:

Sempre assicurarsi che la presa di corrente é staccata dall'utensile prima di fare qualsiasi operazione di montaggio o smontaggio della carta abrasiva.

Esercitare pressione sulla piastra di fissaggio. Inserire l'estremità della carta abrasiva sulla piastra di fissaggio, allineare le estremità della carta abrasiva parallele ai lati della base. Poi lasciare andare la piastra di fissaggio.

Ripetere lo stesso processo con l'altra parte della base, mantenendo la carta abrasiva nella tensione adatta per l'uso.

PRECAUZIONI:

Dopo aver inserito la carta, assicurarsi che le punte della piastra fissaggio l'aggancino saldamente, altrimenti la carta non resta ben tesa, slitta e la levigatura risulta irregolare.

Funzionamento dell'interruttore (Fig. 2)**PRECAUZIONI:**

Prima di collegare l'utensile alla presa di corrente, assicurarsi che il grilletto dell'interruttore funziona propriamente e ritorna nella posizione iniziale di "OFF" quando viene lasciato libero.

Per mettere in moto l'utensile premere semplicemente il grilletto. Per fermarlo lasciare andare il grilletto. Per una lavorazione continua premere il grilletto e quindi inserire il bottone di bloccaggio. Per arrestare l'utensile dalla posizione bloccata premere il grilletto a fondo e poi rilasciarlo.

Lavorazione (Fig. 3)

Tenere l'utensile ben fermo. Mettere in moto l'utensile e farlo girare finchè arriva alla velocità piena. Quindi appoggiare l'utensile leggermente sulla superficie da lavorare. Normalmente la lucidatrice è fatta per asportare solo piccole parti di materiale alla volta. Dato che è più importante il grado di levigatura della superficie che la quantità di materiale che si può asportare con l'utensile è meglio non esercitare pressione sull'utensile stesso. Mantenere la base della levigatrice costantemente in posizione parallela con la superficie da lavorare. Una pressione eccessiva esercitata sull'utensile può danneggiare la carta abrasiva e accorciare la vita dell'utensile.

Si può ottenere un più grande grado di lucidità nella lavorazione di mobili oppure superfici levigate inserendo un panno sotto l'utensile.

PRECAUZIONI:

- Non bloccare le ventole del motore con le dita o mano.
- Mai far lavorare l'utensile senza la carta abrasiva. La base ne verrebbe seriamente danneggiata.

Quando desiderate fare operazioni di levigatura procedere nel modo seguente:

Piazzare la piastra punzone (accessorio) sulla carta vetrata in modo che la guida della piastra punzone sia in parallelo con il lato della base. Quindi esercitare pressione sulla piastra punzone per ottenere fori sulla carta vetrata. (Fig. 4)

Rimuovere il coperchio dal bocchettone della polvere sul vostro utensile e collegare l'aspirapolvere usando un tubo (accessorio opzionale). Assicurarsi di aver letto, compreso bene e agire secondo le istruzioni e norme di sicurezza scritte nel manuale dell'aspirapolvere. (Fig. 5)

MANUTENZIONE**PRECAUZIONI:**

Prima di eseguire qualsiasi lavoro sull'utensile, accertatevi sempre che sia spenta e staccata dalla presa di corrente.

Per mantenere la sicurezza e l'affidabilità del prodotto, le riparazioni, la manutenzione o le regolazioni dovrebbero essere eseguite da un centro di assistenza Makita autorizzato.

1 Papierklem
2 Schuurpapier

3 Vastzetknop
4 Trekkerschakelaar

5 Perforatieplaat

TECHNISCHE GEGEVENS

Model 9036
Zool afmeting..... 93 mm x 185 mm
Aantal schuurbewegingen/min. 12 000
Totale lengte 238 mm
Netto gewicht 1,4 kg

- In verband met ononderbroken research en ontwikkeling behouden wij ons het recht voor bovenstaande technische gegevens te wijzigen zonder voorafgaande kennisgeving.
- Opmerking: De technische gegevens kunnen van land tot land verschillen.

Stroomvoorziening

De machine mag alleen worden aangesloten op een stroombron van hetzelfde voltage als aangegeven op de naamplaat, en kan alleen op enkel-fase wisselstroom worden gebruikt. De machine is dubbel-geïsoleerd volgens de Europese standaard en kan derhalve ook op een niet-geaard stopcontact worden aangesloten.

Veiligheidswenken

Voor uw veiligheid dient u de bijgevoegde Veiligheidsvoorschriften nauwkeurig op te volgen.

**AANVULLENDE
VEILIGHEIDSVoORSCHRIFTEN**

1. **Houd het gereedschap stevig vast.**
2. **Schakel het gereedschap altijd uit als u weg moet. Schakel het gereedschap alleen in als u het vast houdt.**
3. **Dit gereedschap is niet waterdicht. Besprenkel derhalve het oppervlak van het werkstuk niet met water.**
4. **Ventileer goed uw werkplaats wanneer u het gereedschap gebruikt om te schuren.**
5. **Gebruik altijd het juiste stofmasker/gasmasker dat nodig is voor het materiaal en de toepassing waarmee u werkt.**

Bewaar deze voorschriften.

BEDIENINGSVoORSCHRIFTEN

Bevestigen of verwijderen van het schuurpapier (Fig. 1)

Belangrijk:

Vergeet nooit het gereedschap uit te schakelen en het netsnoer uit het stopcontact te verwijderen, alvorens het schuurpapier op het gereedschap te bevestigen of te verwijderen.

Druk de papierklem open in de richting van de pijl. Steek het uiteinde van het schuurpapier in de klem, ervoorzorgend dat de zijkant van het schuurpapier evenwijdig lopen met de zijkant van de schuurzool. Druk vervolgens de klem dicht.

Herhaal dezelfde procedure voor het andere uiteinde van het schuurpapier, ervoorzorgend dat het schuurpapier voldoende strak ligt.

LET OP:

Nadat het papier ingestoken is, let er dan op dat de tandjes goed vastgrijpen, anders zal het papier loslaten en gaan slippen en oneffen vlakken geven bij het schuren.

Trekkerschakelaar (Fig. 2)

LET OP:

Alvorens het netsnoer op het stopcontact aan te sluiten, dient u altijd te controleren of de trekkerschakelaar behoorlijk werkt en bij loslaten onmiddellijk naar de "OFF" positie terugkeert.

Druk eenvoudig de schakelaar in om de machine te starten. Om te stoppen de schakelaar los laten. Om continu door te draaien na het indrukken, tevens de vastzetknop indrukken.

Bediening (Fig. 3)

Houd het gereedschap stevig vast. Schakel vervolgens het gereedschap in, en wacht totdat het op volle snelheid is gekomen. Plaats het gereedschap daarna voorzichtig op de oppervlakte van het werkstuk. Dit gereedschap is bedoeld om werkstukken af te werken, zodat derhalve niet veel werkstukmateriaal afgeschuurd wordt. Aangezien het werkstuk aus niet meer afgeschuurd hoeft te worden, en slechts afgewerkt moet worden, dient u niet teveel druk op het gereedschap uit te oefenen. Zorg dat tijdens het schuren de schuurzool volledig op het werkstuk blijft rusten. Door teveel druk op het gereedschap uit te oefenen, kan het schuurpapier sneller verslijten of zelfs beschadigd raken, en kan ook de gebruiksduur van het gereedschap verkort worden.

Door een stuk stof onder het gereedschap te plaatsen, kunt u een mooie glans op meubelstukken en andere gladde oppervlakten aanbrengen.

LET OP:

- Sluit de ventilatiegaten niet met uw vingers of met uw handen af.
- Gebruik het gereedschap nooit zonder schuurpapier, daar anders de schuurzool ernstig beschadigd kan worden.

Voor stofvrij schuren doet u als volgt:

Plaats de perforatieplaat (los verkrijgbaar) zodanig op het schuurpapier dat de geleider van de ponsplaat samenvalt met de zijkanten van de schuurzool. Druk vervolgens op de perforatieplaat voor het maken van gaten in het schuurpapier. **(Fig. 4)**

Verwijder de dop van de stofuitlaat op uw gereedschap en sluit een stofzuiger hierop aan met behulp van de los verkrijgbare slang. Lees vooraf aandachtig de aanwijzingen en waarschuwingen in de handleiding van de stofzuiger door. **(Fig. 5)**

ONDERHOUD

LET OP:

Zorg er altijd voor dat de machine is uitgeschakeld en de stekker uit het stopcontact is verwijderd alvorens werken aan de machine uit te voeren.

Opdat de machine veilig en betrouwbaar blijft, dienen alle reparaties, onderhoud of afstellingen te worden uitgevoerd bij een erkend Makita service centrum.

- 1 Abrazadera
- 2 Papel abrasivo

- 3 Botón de bloqueo
- 4 Interruptor de gatillo

- 5 Placa de punzón

ESPECIFICACIONES

Modelo	9036
Tamaño del asiento	93 mm x 185 mm
Orbitas por minuto	12.000
Longitud total	238 mm
Peso neto	1,4 kg

- Debido a un programa continuo de investigación y desarrollo, las especificaciones aquí dadas están sujetas a cambios sin previo aviso.
- Nota: Las especificaciones pueden ser diferentes de país a país.

Alimentación

La herramienta ha de conectarse solamente a una fuente de alimentación de la misma tensión que la indicada en la placa de características, y sólo puede funcionar con corriente alterna monofásica. El sistema de doble aislamiento de la herramienta cumple con la norma europea y puede, por lo tanto, usarse también en enchufes hembra sin conductor de tierra.

Sugerencias de seguridad

Para su propia seguridad, consulte las instrucciones de seguridad incluidas.

NORMAS DE SEGURIDAD ADICIONALES

1. **Sostenga la herramienta firmemente.**
2. **No deje la herramienta funcionando. Opérela solamente cuando la tenga en las manos.**
3. **Esta herramienta no es impermeable; por lo tanto no ponga agua en la superficie de la pieza de trabajo.**
4. **Cuando realice tareas de lijado ventile adecuadamente el área de trabajo.**
5. **Utilice siempre la máscara contra el polvo/equipo de respiración apropiado para el material y el tipo de trabajo que esté realizando.**

GUARDE ESTAS INSTRUCCIONES.

INSTRUCCIONES PARA EL FUNCIONAMIENTO

Instalación o extracción del papel abrasivo (Fig. 1)

Importante:
Cerciórese siempre de que la alimentación de la herramienta esté desconectada y desenchufado su cable antes de instalar o extraer el papel.

Presione la abrazadera. Inserte el extremo del papel en la abrazadera, alineando los bordes del papel de forma uniforme y paralela con los lados de la base. Suelte entonces la abrazadera.

Repita el mismo procedimiento para el otro extremo de la base, manteniendo la tensión adecuada del papel.

PRECAUCIÓN:

Después de insertar el papel, cerciórese de que los dientes del fiador de sujeción lo retengan bien. De lo contrario, el papel se aflojará y quedará sujeto a resbalamientos, ocasionando una operación de pulido desigual.

Interruptor de encendido (Fig. 2)

PRECAUCIÓN:

Antes de enchufar la herramienta, siempre chequee para ver si el interruptor de gatillo trabaja correctamente y regresa a la posición "OFF" cuando lo suelta.

Para encender la herramienta, simplemente hale del gatillo. Suéltelo para apagar la herramienta. Para una operación continua, hale el gatillo y oprima el botón de bloqueo. Para detener la herramienta cuando esté en posición asegurada, vuelva a halar del gatillo y suéltelo.

Operación (Fig. 3)

Retenga firmemente la herramienta. Conecte la alimentación de la herramienta y espere a que alcance toda la velocidad. Luego, ponga con cuidado la herramienta sobre la superficie de la pieza de trabajo. Generalmente, se usa una pulidora de acabado para sacar solamente pequeñas partes de material de una vez. Puesto que la calidad de la superficie es más importante que la cantidad de viruta extraída, no se apoye en la herramienta. Mantenga la base empotrada en la pieza de trabajo en todo momento. Presión excesiva puede dañar el papel y acortar la vida útil de servicio de la herramienta.

Podrá pulir muebles u otras superficies finas empleando un paño debajo de la herramienta.

PRECAUCIÓN:

- No bloquee las rejillas de ventilación del motor con los dedos ni con las manos.
- No utilice nunca la herramienta sin papel. Podría dañar seriamente la parte de almohadillado.

Cuando desee efectuar una operación de pulido limpio, proceda del modo siguiente:

Ponga la placa de punzón (accesorio opcional) sobre el papel de modo que la guía de la placa de punzón quede empotrada con los lados de la base. Presione entonces la placa de punzón para hacer los orificios en el papel. (Fig. 4)

Quite la tapa de la boquilla de descarga del polvo que hay en la herramienta y conecte una aspiradora a la herramienta usando una manguera (accesorio optativo). Lea sin falta las instrucciones, trate de entenderlas bien y atégase a ellas y a las demás advertencias contenidas en el manual de instrucciones de la aspiradora. (Fig. 5)

MANTENIMIENTO

PRECAUCIÓN:

Asegúrese siempre de que la herramienta esté desconectada y desenchufada antes de realizar ninguna reparación en ella.

Para mantener la seguridad y fiabilidad del producto, las reparaciones, el mantenimiento y los ajustes deberán ser realizados por un Centro de Servicio Autorizado de Makita.

1 Alavanca
2 Lixa

3 Botão de bloqueio
4 Interruptor de gatilho

5 Placa de punção

ESPECIFICAÇÕES

Modelo	9036
Base	93 mm x 185 mm
Órbitas por minuto	12.000
Comprimento total	238 mm
Peso	1,4 kg

- Devido a um programa contínuo de pesquisa e desenvolvimento, estas especificações podem ser alteradas sem aviso prévio.
- Nota: As especificações podem variar de país para país.

Alimentação

A ferramenta só deve ser ligada a uma fonte de alimentação com a mesma voltagem da indicada na placa de características, e só funciona com alimentação de corrente alterna monofásica. Tem um sistema de isolamento duplo de acordo com as normas europeias e pode, por isso, utilizar tomadas sem ligação à terra.

Conselhos de segurança

Para sua segurança, leia as instruções anexas.

REGRAS DE SEGURANÇA ADICIONAIS

1. **Segure a ferramenta com firmeza.**
2. **Não deixe a ferramenta a funcionar sozinha. Trabalhe com ela apenas quando a estiver a segurar com as duas mãos.**
3. **Esta ferramenta não é à prova de água; por isso não molhe a superfície da peça que estiver a trabalhar.**
4. **Ventile adequadamente a sua área de trabalho quando executa operações de lixamento.**
5. **Utilize sempre a máscara contra o pó/respirador correcto para o material e aplicação com que está a trabalhar.**

GUARDE ESTAS INSTRUÇÕES.

INSTRUÇÕES DE FUNCIONAMENTO

Colocação e extracção da folha de lixa (Fig. 1)

Importante:

Certifique-se sempre de que a ferramenta está desligada e a ficha retirada da tomada antes de colocar ou extrair a folha de lixa.

Carregue na alavanca. Introduza a ponta da folha na bráçadeira, entre o grampo e a base, alinhando as suas margens de maneira uniforme e paralela com os lados da base. Depois solte a alavanca.

Repita a mesma operação para a outra margem da base, esticando convenientemente a folha.

CUIDADO:

Depois de colocar a folha, certifique-se de que está bem segura nos grampos. Caso contrário a folha poderá saltar e provocar um polimento desigual.

Interruptor de ligação (Fig. 2)

CUIDADO:

Antes de ligar a ferramenta à corrente, verifique sempre se o interruptor de gatilho funciona correctamente e regressa à posição de "OFF" (desligado) quando o solta.

Para ligar a ferramenta basta carregar no gatilho. Solte-o para desligá-la. Para o funcionamento em contínuo, carregue no gatilho e no botão de bloqueio. Para parar a ferramenta quando estiver a funcionar em contínuo, volte a carregar no gatilho e solte-o.

Funcionamento (Fig. 3)

Segure a ferramenta com firmeza. Ligue-a e espere que atinja a velocidade máxima. Seguidamente coloque-a com cuidado sobre a superfície que vai trabalhar. Normalmente utiliza-se uma polidora de acabamentos apenas para trabalhar pequenas partes do material. A qualidade do trabalho é mais importante do que a quantidade de aparas que extrair, por isso não force demasiado a ferramenta.

Para polir móveis ou outras superfícies delicadas coloque um pano debaixo da ferramenta.

CUIDADO:

- Não tape as grelhas de ventilação do motor com os dedos ou com as mãos.
- Nunca utilize a ferramenta sem a folha de lixa. Poderá danificar seriamente a sua base almofadada.

Quando desejar efectuar um trabalho de polimento limpo, proceda da seguinte maneira:

Coloque a placa de punção (acessório opcional) sobre a folha de lixa de modo que as abas-guia da placa de punção fiquem alinhadas com os lados da base. Em seguida exerça pressão na placa de punção para obter orifícios na folha de lixa. (Fig. 4)

Ligue um aspirador à sua ferramenta utilizando uma mangueira (acessório opcional). (Fig. 5)

MANUTENÇÃO

CUIDADO:

Certifique-se sempre de que a ferramenta está desligada e a ficha retirada da tomada antes de efectuar qualquer inspecção ou manutenção.

Para salvaguardar a segurança e a fiabilidade do produto, as reparações, manutenção e afinações deverão ser sempre efectuadas por um Centro de Assistência Oficial MAKITA.

Illustrationsoversigt

1 Papirklemme	3 Låseknap	5 Hulleplade
2 Sandpapir	4 Afbryderkontakt	

SPECIFIKATIONER

Model	9036
Slibeflade	93 mm x 185 mm
Svingninger per minut	12 000
Længde	238 mm
Vægt.....	1,4 kg

- Ret til tekniske ændringer forbeholdes.
- Bemærk: Data kan variere fra land til land.

Strømforsyning

Maskinen må kun tilsluttes en strømforsyning, med samme spænding som angivet på typeskiltet, og kan kun anvendes på enfaset vekselstrømsforsyning. I henhold til de europæiske retningslinier er den dobbeltisoleret og kan derfor også tilsluttes netstik uden jordforbindelse.

Sikkerhedsforskrifter

Af sikkerhedsgrunde bør De sætte Dem ind i de medfølgende Sikkerhedsforskrifter.

YDERLIGERE SIKKERHEDSBESTEMMELSER

1. Hold godt fast på maskinen med begge hænder.
2. Maskinen må ikke køre uden opsyn. Maskinen må kun være i gang, når det holdes i hånden.
3. Denne maskine er ikke vandtæt. Anvend derfor aldrig vand på emnets overflade.
4. Sørg for tilstrækkelig udluftning af arbejdsstedet, når De udfører slibninger.
5. Benyt altid den/det korrekte støvmaske/åndebrætsvård til det materiale og den anvendelse som De arbejder med.

GEM DISSE FORSKRIFTER.

ANVENDELSE

Montering og afmontering af sandpapir (Fig. 1)

Vigtigt:

Kontrollér altid, at maskinen er slået fra, og netledningen taget ud af stikkontakten, før De monterer eller afmonterer sandpapiret.

Tryk på papirklemmen. Sæt den ene ende af sandpapiret ind i papirklemmen, ret kanterne parallelt ind med siderne på slibesålen. Slip derefter papirklemmen. Gentag samme procedure for den anden ende af landet, idet det sikres, at papiret er spændt korrekt til.

FORSIGTIG:

Kontrollér at papirklemmens tænder har korrekt fat i sandpapiret, når dette er blevet sat i. Ellers vil papiret gå løst eller glide, hvilket vil give en ujævn slibning.

Afbryderkontaktbetjening (Fig. 2)

FORSIGTIG:

Før maskinen sættes til netstikket, skal De altid kontrollere, at afbryderkontakten fungerer korrekt og returnerer til "OFF" positionen, når den slippes.

For at starte maskinen trykkes der blot på afbryderkontakten. Slip afbryderkontakten for at stoppe. Ved vedvarende arbejde trykkes på afbryderkontakten og derefter skubbes låseknapen ind. For at stoppe maskinen fra denne låste position trykkes afbryderkontakten helt ind, hvorefter den slippes.

Betjening (Fig. 3)

Hold godt fast på maskinen med begge hænder. Tænd for maskinen, og vent til den opnår fuld hastighed. Placer derefter forsigtigt maskinen på emnets overflade. En finpudsemaskine anvendes normalt normalt kun til at fjerne meget lidt materiale af kun en lille del materiale ad gangen. Da overfladens endelige udseende betyder mere end hvor meget materiale der fjernes, skal De ikke trykke nedad på maskinen. Hold hele tiden landet i plan med emnet. Overdrevent tryk kan ødelægge papiret og forkorte maskinens levetid.

De kan højpolere møbler eller andre fine overflader ved at anbringe en klud under maskinens sål.

FORSIGTIG:

- Bloker aldrig for motorens ventilationshuller med fingrene eller hånden.
- Anvend aldrig maskinen uden papir. Sålen kan tage alvorlig skade.

For at udføre slibning uden at støve og snavse til gås frem som følger:

Placer hullepladen (ekstraudstyr) over papiret, så styrelisten på hullepladen flugter med siderne på landet. Tryk derefter hullepladen ind for at lave huller i papiret. (Fig. 4)

Tag hæften af sugestudsens på maskinen og tilslut en støvsuger til maskinen via en slange (ekstraudstyr). Husk at læse betjeningsvejledningen for støvsugeren. (Fig. 5)

VEDLIGEHOLDELSE

FORSIGTIG:

Før der udføres noget arbejde på selve maskinen, skal De sikre Dem, at maskinen er slukket og netstikket trukket ud. For at opretholde produktets sikkerhed og pålidelighed, bør istandsættelse, vedligeholdelse og justering kun foretages af et autoriseret Makita Service-Center.

1 Pappershållare
2 Slippapper

3 Låsknapp
4 Manöverdon

5 Hålstans

TEKNISKA DATA

Modell	9036
Slipplatta.....	93 mm x 185 mm
Oscilleringar per minut.....	12 000/min
Total längd.....	238 mm
Nettovikt.....	1,4 kg

- På grund av det kontinuerliga programmet för forskning och utveckling, kan här angivna tekniska data ändras utan föregående meddelande.
- Observera: Tekniska data kan variera i olika länder.

Strömförsörjning

Maskinen får endast anslutas till nät med samma spänning som anges på typplåten och kan endast köras med enfas växelström. Den är dubbelisolerad i enlighet med europeisk standard och kan därför anslutas till vägguttag som saknar skyddsjord.

Säkerhetstips

För din egen säkerhets skull, bör du läsa igenom de medföljande säkerhetsföreskrifterna.

KOMPLETTERANDE SÄKERHETSFÖRESKRIFTER

1. Håll maskinen stadigt.
2. Lämna aldrig maskinen påslagen. Använd endast maskinen handhållen.
3. Maskinen är inte konstruerad för våtslipning och vatten får därför ur säkerhetssynpunkt ej användas på arbetsytan.
4. Ventilera arbetsplatsen noggrant när du utför sliparbeten.
5. Använd alltid rätt andningsmask/andningsapparat för det material och det arbetsmoment du arbetar med.

SPARA DESSA ANVISNINGAR.

BRUKSANVISNING

Fastsättning av slippapper (Fig. 1)

Viktigt!

Kontrollera först att stickproppen inte är ansluten.

Tryck upp pappershållaren och sätt i papperet så att dess långsgående kanter blir parallella med kanterna på slipplattan. Släpp hållaren och upprepa förfarandet på slipplattan. Se till slippapperet blir väl spänt över plattan.

FÖRSIKTIGHET:

Kontrollera att pappershållarnas tänder klämmer fast slippapperet längs hela kanten. I annat fall kan det släppa och rivas sönder.

Strömställarfunktion (Fig. 2)

FÖRSIKTIGHET:

Kontrollera att strömställaren inte är spärrad i till-läge, innan stickproppen ansluts.

Strömställaren kan spärras i till-läge med låsknappen på sidan av handtaget. Spärren frigörs när strömställarens manöverdon trycks in fullt.

Användning (Fig. 3)

Starta maskinen, men vänta tills fullt varv uppnåtts, innan slipningen påbörjas. En oscillerande slipmaskin används i allmänhet till finslipning, dvs en hög ytfihet är viktigare än mängden bortslipat material. Av den anledningen skall endast lätt tryck appliceras på maskinen. Alltför hårt tryck förstör lätt papperet och reducerar även maskinens livslängd.

Extra hög ytfihet kan erhållas genom att lägga en tygbit under plattan.

FÖRSIKTIGHET:

- Blockera inte motorns ventilationsöppningar med handen under slipningen.
- Använd aldrig maskinen utan slippapper, eftersom detta snabbt kan förstöra sulan på slipplattan.

Dammfri slipning (Fig. 4)

Placera hålstansen (extra tillbehör) över slippapperet så att dess anhåll styr mot kanterna på plattan. Tryck till, så att hål stansas ut för dammuppsugningen.

Ta bort locket från stosen i maskinens nedre del och anslut en dammsugare med den därför avsedda slangen (Extra tillbehör). (Fig. 5)

UNDERHÅLL

FÖRSIKTIGHET:

Förvissa dig alltid om att nätkabeln dragits ut ur vägguttaget och att maskinen är fränkopplad innan något arbete utförs på maskinen.

För att bibehålla produktens säkerhet och tillförlitlighet, bör alltid reparationer, underhållsservice och justeringar utföras av auktoriserad Makita serviceverkstad.

1 Klemme
2 Slipepapir

3 Låseknapp
4 Bryter

5 Hullstanse

TEKNISKE DATA

Modell	9036
Slipepute	93 mm x 185 mm
Omdr./min.....	12 000
Total lengde	238 mm
Nettovekt	1,4 kg

- Grunnet det kontinuerlige forsknings- og utviklingsprogrammet, forbeholder vi oss retten til å foreta endringer i tekniske data uten forvarsel.
- Merk: Tekniske data kan variere fra land til land.

Strømforsyning

Maskinen må kun koples til den spenning som er angitt på typeskiltet og arbeider kun med enfas-vekselstrøm. Den er dobbelt verneisolert i henhold til de Europeiske Direktiver og kan derfor også koples til stikkontakter uten jording.

Sikkerhetstips

For din egen sikkerhets skyld ber vi deg lese de medfølgende sikkerhetsreglene.

EKSTRA SIKKERHETSREGLER

1. **Hold verktøyet stødig.**
2. **Forlat ikke verktøyet mens det er i gang. Det må kun brukes når man holder det i hånden.**
3. **Verktøyet er ikke konstruert for våtsliping, så bruk ikke vann på arbeidsmnet.**
4. **Sørg for skikkelig ventilasjon av arbeidsområdet når slipearbeider skal utføres.**
5. **Bruk alltid korrekt støvmaske/gassmaske til materialet som brukes og arbeidet som skal gjøres.**

TA VARE PÅ DISSE INSTRUKSENE.

BRUKSANVISNINGER

Montering og demontering av slipepapir (Fig. 1)

Viktig!

Sørg alltid for at verktøyet er avslått og støpslet tatt ut av stikkkontakten før papiret monteres eller demonteres.

Trykk ned klemmen. Sett papirenden inn i klemmen slik at sidene på papiret flukter med kanten på maskinfoten. Slipp deretter klemmen.

Gå fram på samme måte på andre siden av foten og sørg for at korrekt papirspenning opprettholdes.

NB!

Når papiret er satt i må du se etter at tennene på klemmen holder papiret forsvarlig på plass. Hvis papiret er feilmontert, kan det løsne og gli under arbeidet og forårsake et ujevnt sliperesultat.

AV/PÅ-bryter (Fig. 2)

NB!

Før verktøyet støpsles settes i en stikkontakt, bør du sjekke at PÅ/AV-bryteren virker som den skal og går tilbake til "OFF" posisjon når den slippes.

For å starte maskinen, trykkes bryteren inn. Slipp bryteren for å stoppe. For kontinuerlig sliping, trykker du først på PÅ/AV-bryteren deretter på låseknappen. Låseposisjonen oppheves ved å trykke bryteren helt inn og så slippe den.

Bruk (Fig. 3)

Hold godt fast i verktøyet. Slå verktøyet på og vent til det har oppnådd full hastighet. Plasser så verktøyet forsiktig på arbeidsmnet. En plansliper brukes vanligvis til å slippe bort små mengder materiale av gangen. Ettersom kvaliteten på lipingen er viktigere enn hvor mye som slipes bort, må det ikke legges trykk på verktøyet. Sørg hele tiden for at maskinfoten flukter med arbeidsmnet. For stort trykk på verktøyet kan ødelegge papiret og nedsette maskinens levetid.

Ved å legge en ut under verktøyet kan du polere møbler og andre glatte flater.

NB!

- Motorens ventilåpninger må ikke blokkeres med fingrene eller hånden.
- La aldri verktøyet gå uten papir. Slipeputen kan ødelegges.

Støvfri sliping (Fig. 4)

Når du ønsker en renslig slipeoperasjon, går du fram som følger:

Plasser hullstansen (ekstraustyr) over påpåret slik at føreren på platen flukter med sidene på maskinfoten. Trykk så på hullstansen slik at papiret gjennomhulles.

Plansliperen kan koples til støvsuger ved bruk av slange (ekstraustyr). (Fig. 5)

SERVICE

NB!

Før servicearbeider utføres på høvelen må det passes på at denne er slått av og at støpslet er trukket ut av stikkkontakten.

For å garantere at maskinen arbeider sikkert og pålitelig bør reparasjoner, servicearbeider eller innstillinger utføres av et autorisert Makita-serviceverksted.

1 Puristin
2 Hiomapaperi

3 Lukitusnuppi
4 Liipasinkatkaisija

5 Reijityslevy

TEKNISET TIEDOT

Malli	9036
Tyynykoko	93 mm x 185 mm
Värähtelyä/min	12 000
Kokonaispituus	238 mm
Nettopaino	1,4 kg

- Jatkuvan tutkimus- ja kehitysohjelman vuoksi pidämme oikeuden muuttaa tässä mainittuja teknisiä ominaisuuksia ilman ennakoilmoitusta.
- Huomaa: Tekniset ominaisuudet saattavat vaihdella eri maissa.

Virransyöttö

Laitteen saa kytkeä ainoastaan virtalähteeseen, jonka jännite on sama kuin tyypikkiluvussa ilmoitettu. Laitetta voidaan käyttää ainoastaan yksivaiheisella vaihtovirralla. Laitte on kaksinkertaisesti suojaeristetty eurooppalaisten standardien mukaisesti, ja se voidaan tästä syystä liittää maadoittamattomaan pistorasiaan.

Turvaohjeita

Oman turvallisuutesi vuoksi lue mukana seuraavat turvaohjeet.

LISÄTURVAOHJEITA

1. **Pidä kiinni koneesta tukevasti.**
2. **Älä jätä konetta käyntiin. Käynnistä kone vain pideltäessä.**
3. **Tämä kone ei ole vedenkestävää rekennettä, joten älä käytä vettä työkappaleen pinnalla.**
4. **Huolehdi työtilan riittävästä ilmanvaihdesta, kun teet hiontatöitä.**
5. **Käytä aina materiaalille ja työlle sopivaa hengityssuojainta.**

SÄILYTÄ NÄMÄ OHJEET.

KÄYTTÖOHJEET

Hiomapaperin asentaminen tai poisto (Fig. 1)

Tärkeää:

Varmista aina että kone on poiskytkettyä ja pistoke irrotettuna ennen hiomapaperin asennusta tai poistoa.

Paina puristinta. Aseta paperin pääty puristimeen, suunnaten paperin kulmat tasan ja samansuuntaisesti jalustan sivujen kanssa. Vapauta puristin.

Toista sama menetelmä jalustan toisessa päässä, huomioi paperin oikea kireys.

VARO:

Hiomapaperin asentamisen jälkeen, varmista että puristimen hampaat pureutuvat siihen turvallisesti. Muuten paperi voi irrota ja luistaa, aiheuttaen epätasaisen hionatuloksen.

Katkaisijan toiminta (Fig. 2)

VARO:

Ennen koneen verkkoon liittämistä pistokkeella, tarkista aina liipasimen moitteeton toiminta ja palautuminen POIS (OFF) asentoon vapautettuna.

Kone käynnistyy liipasinta painamalla. Irrottaessasi otteen liipasimesta kone pysähtyy. Jatkuvaa käyttöä varten, paina liipasinta ja työnnä sisään lukitusnuppi. Jatkuva käynti pysäytetään painamalla liipasin pohjaan ja irrottamalla ote siitä.

Käyttö (Fig. 3)

Pidä konetta käsissäsi tukevasti. Käynnistä kone ja odota kunnes se saavuttaa täyden nopeutensa. Aseta kone työkappaleen pinnalle kevyesti. Viimeistelyhionta-konetta käytetään yleensä poistamaan vain pieniä määriä materiaalia kerrallaan. Koska pinnanlaatu on enemmän tärkeä kuin poistettu materiaalmäärä, älä paina konetta. Pidä koneen jalusta koko ajan työkappaleen suuntaisena. Liiallinen painaminen vahingoittaa hiomapaperia ja lyhentää koneen kestoikää.

Voit asettaa pehmeän kankaan koneen alle kiillottaessasi huonekaluja tai muita pintoja jolloin aikaansaadaan hieno kiilto pintoihin.

VARO:

- Älä tuki moottorin tuuletusaukkoa sormilla tai kädellä.
- Älä koskaan käytä konetta ilman hiomapaperia. Jalustan tyyny voi vaurioitua.

Pölytöntä hiontaa varten menettele seuraavasti:

Aseta reijityslevy (lisävaruste) paperin päälle siten että reijityslevyn taivutetut reunat ovat samansuuntaisia paperin reunojen kanssa. Paina reijityslevyillä imureiät hiomapaperiin. (Fig. 4)

Poista laitteen pölypussin suulakkeen kansi ja yhdistä se pölynimuriin letkulla (lisävaruste). Tutustu ensin huolellisesti pölynimurin käyttöohjeisiin. (Fig. 5)

HUOLTO

VARO:

Ennen koneelle tehtäviä huoltotoimia on varmistettava, että se on sammutettu ja irrotettu virtalähteestä.

Laitteen käyttövarmuuden ja turvallisuuden vuoksi korjaukset ja muut huolto- ja säätötyöt saa suorittaa ainoastaan Makitan hyväksymä huoltopiste.

1 Σφικτήρας
2 Αποξεστικό χαρτί

3 Κουμπί ασφάλισης
4 Διακόπτης

5 Πλάκα διάτρησης

ΤΕΧΝΙΚΑ ΧΑΡΑΚΤΗΡΙΣΤΙΚΑ

Μοντέλο	9036
Μέγεθος ταμπόν	93 χιλ x 185 χιλ
Τροχιές ανά λεπτό.....	12.000
Ολικό μήκος.....	238 χιλ
Βάρος καθαρό	1.4 χγγ

- Λόγω του συνεχιζόμενου προγράμματος έρευνας και ανάπτυξης, οι παρούσες προδιαγραφές υπόκεινται σε αλλαγή χωρίς προειδοποίηση.
- Παρατήρηση: Τα τεχνικά χαρακτηριστικά μπορεί να διαφέρουν από χώρα σε χώρα.

Ρευματοδότηση

Το μηχάνημα πρέπει να συνδέεται μόνο σε παροχή ρεύματος της ίδιας τάσης με αυτή που αναφέρεται στην πινακίδα κατασκευαστού και μπορεί να λειτουργήσει μόνο με εναλλασσόμενο μονοφασικό ρεύμα. Τα μηχανήματα αυτά έχουν διπλή μόνωση σύμφωνα με τα Ευρωπαϊκά Πρότυπα και κατά συνέπεια, μπορούν να συνδεθούν σε ακροδέκτες χωρίς σύρμα γείωσης.

Υποδείξεις ασφάλειας

Για την προσωπική σας ασφάλεια, ανατρέξτε στις εσώκλειστες Οδηγίες ασφάλειας.

ΠΡΟΣΘΕΤΕΣ ΔΙΑΤΑΞΕΙΣ ΑΣΦΑΛΕΙΑΣ

1. Κρατάτε το μηχάνημα σταθερά.
2. Μην αφήνετε το μηχάνημα αναμμένο. Ανάβετε το μηχάνημα μόνο όταν το κρατάτε στα χέρια.
3. Αυτό το μηχάνημα δεν είναι αδιαβροχοποιημένο, γι αυτό μη χρησιμοποιείτε νερό στην επιφάνεια του αντικειμένου εργασίας.
4. Αερίστε την περιοχή εργασίας σας επαρκώς όταν εκτελείτε αμμογυάλισμα.
5. Πάντοτε χρησιμοποιείτε την κατάλληλη προσωπίδα σκόνης / αναπνευστήρα για το υλικό και την εφαρμογή που εκτελείτε.

ΦΥΛΑΞΤΕ ΑΥΤΕΣ ΤΙΣ ΟΔΗΓΙΕΣ.

ΟΔΗΓΙΕΣ ΧΡΗΣΗΣ

Τοποθέτηση ή αφαίρεση αποξεστικού χαρτιού (Εικ. 1)

Σημαντικό:

Πάντοτε βεβαιώνετε ότι το μηχάνημα είναι σβηστό και βγαλμένο από το ρεύμα πριν τοποθετήσετε ή αφαιρέσετε το χαρτί.

Πιέστε το σφικτήρα. Βάλτε την άκρη του χαρτιού μέσα στο σφικτήρα, ευθυγραμμίζοντας τις άκρες του χαρτιού σε ίσες αποστάσεις και παράλληλες προς τις πλευρές της βάσης. Μετά ελευθερώστε τον σφικτήρα.

Επαναλάβετε την ίδια διαδικασία για την άλλη άκρη της βάσης, διατηρώντας την κατάλληλη τάση χαρτιού.

ΠΡΟΣΟΧΗ:

Αφού βάλετε το χαρτί, βεβαιωθείτε ότι τα δόντια του σφικτήρα το κρατάνε στερεά. Διαφορετικά το χαρτί θα λασκάρει και θα γλιστράει, με αποτέλεσμα ανώμαλη λειτουργία λείανσης.

Λειτουργία διακόπτη (Εικ. 2)

ΠΡΟΣΟΧΗ:

Πριν συνδέσετε το μηχάνημα στο ρεύμα, πάντοτε ελέγχετε να δείτε ότι η σκανδάλη διακόπτης ενεργοποιεί κανονικά και επιστρέφει στη θέση "OFF" όταν ελευθερώνεται.

Για εκκίνηση του μηχανήματος, απλώς τραβήχτε τη σκανδάλη. Αφήστε τη σκανδάλη για να σταματήσει. Για συνεχή λειτουργία, τραβήχτε τη σκανδάλη και μετά πατήστε το κουμπί ασφάλισης. Για να σταματήσετε το μηχάνημα από την ασφαλισμένη θέση, τραβήχτε εντελώς τη σκανδάλη και μετά αφήστε τη.

Λειτουργία (Εικ. 3)

Κρατάτε το μηχάνημα σταθερά. Ανάψτε το μηχάνημα και περιμένετε να αποκτήσει πλήρη ταχύτητα. Μετά ακουμπήστε το μηχάνημα απαλά στην επιφάνεια του αντικειμένου εργασίας. Ενας λειαντήρας φινιρίσματος χρησιμοποιείται γενικά για να αφαιρέσει πολύ μικρή ποσότητα υλικού κάθε φορά. Επειδή η ποιότητα της επιφάνειας είναι πιο σπουδαία από την αφαιρούμενη ποσότητα μλικού μη ζορίζετε το μηχάνημα. Ευθυγραμμίζετε τη βάση του με το αντικείμενο εργασίας πάντοτε. Υπερβολική πίεση μπορεί να προκαλέσει ζημιά στο χαρτί και να μειώσει τη ζωή του μηχανήματος.

Μπορείτε να γυαλίσετε έπιπλα ή άλλες λεπτές επιφάνειες βάζοντας ένα πανί κάτω από το μηχάνημα.

ΠΡΟΣΟΧΗ:

- Μη φράσσετε τον εξαεριστήρα του μοτέρ με το δάχτυλό σας ή το χέρι σας.
- Μην λειτουργήσετε ποτέ το μηχάνημα χωρίς χαρτί. Μπορεί να κάνει σοβαρή ζημιά στο ταμπόν.

Όταν επιθυμείτε να εκτελέσετε καθαρή λειτουργία λείανσης, προχωρείστε ως ακολούθως:

Τοποθετήστε τη πλάκα διάτρησης (προαιρετικό εξάρτημα) πάνω από το χαρτί έτσι ώστε ο οδηγός της πλάκας διάτρησης να είναι ευθυγραμμισμένος με τις πλευρές της βάσης. Μετά πιέστε τη πλάκα διάτρησης να κάνετε τρύπες στο χαρτί. **(Εικ. 4)**

Αφαιρέστε το καπάκι από το στόμιο σκόνης στο μηχάνημα σας και συνδέστε μια σκούπα απορρόφησης στο μηχάνημα χρησιμοποιώντας μια σωλήνα (προαιρετικό εξάρτημα). **(Εικ. 5)**

ΣΥΝΤΗΡΗΣΗ

ΠΡΟΣΟΧΗ:

Πριν την εκτέλεση εργασιών με τη μηχανή σβήνομε πάντα τη μηχανή και βγάζομε τη πρίζα.

Για τη διασφάλιση της σιγουριάς και αξιοπιστίας των προϊόντων μας πρέπει οι επισκευές, εργασίες συντήρησης ή ρυθμίσεις να εκτελούνται από εξουσιοδοτημένα εργαστήρια σέρβις πελατών Makita.

ENGLISH

EC-DECLARATION OF CONFORMITY

We declare under our sole responsibility that this product is in compliance with the following standards or standardized documents,

HD400, EN50144, EN55014, EN61000

in accordance with Council Directives, 73/23/EEC, 89/336/EEC and 98/37/EC.

FRANÇAISE

DÉCLARATION DE CONFORMITÉ CE

Nous déclarons sous notre entière responsabilité que ce produit est conforme aux normes ou aux documents standardisés suivants,

HD400, EN50144, EN55014, EN61000

conformément aux Directives du Conseil, 73/23/CEE, 89/336/CEE et 98/37/EG.

DEUTSCH

CE-KONFORMITÄTSEKTLÄRUNG

Hiermit erklärt wir unter unserer alleinigen Verantwortung, daß dieses Produkt gemäß den Ratsdirektiven 73/23/EWG, 89/336/EWG und 98/37/EG mit den folgenden Normen bzw. Normendokumenten übereinstimmen:

HD400, EN50144, EN55014, EN61000.

ITALIANO

DICHIARAZIONE DI CONFORMITÀ CON LE NORME DELLA COMUNITÀ EUROPEA

Dichiariamo sotto la nostra sola responsabilità che questo prodotto è conforme agli standard o documenti standardizzati seguenti:

HD400, EN50144, EN55014, EN61000

secondo le direttive del Consiglio 73/23/CEE, 89/336/CEE e 98/37/CE.

NEDERLANDS

EG-VERKLARING VAN CONFORMITEIT

Wij verklaren hierbij uitsluitend op eigen verantwoordelijkheid dat dit produkt voldoet aan de volgende normen of genormaliseerde documenten,

HD400, EN50144, EN55014, EN61000

in overeenstemming met de richtlijnen van de Raad 73/23/EEC, 89/336/EEC en 98/37/EC.

ESPAÑOL

DECLARACIÓN DE CONFORMIDAD DE LA CE

Declaramos bajo nuestra sola responsabilidad que este producto cumple con las siguientes normas o documentos normalizados,

HD400, EN50144, EN55014, EN61000

de acuerdo con las directivas comunitarias, 73/23/EEC, 89/336/EEC y 98/37/CE.

Yasuhiko Kanzaki CE 94



Director Amministratore
Directeur Directeur
Direktor Director

MAKITA INTERNATIONAL EUROPE LTD.

Michigan Drive, Tongwell, Milton Keynes,
Bucks MK15 8JD, ENGLAND

PORTUGUÊS

DECLARAÇÃO DE CONFORMIDADE DA CE

Declaramos sob inteira responsabilidade que este produto obedece às seguintes normas ou documentos normalizados,

HD400, EN50144, EN55014, EN61000

de acordo com as directivas 73/23/CEE, 89/336/CEE e 98/37/CE do Conselho.

DANSK

EU-DEKLARATION OM KONFORMITET

Vi erklærer hermed på eget ansvar, at dette produkt er i overensstemmelse med de følgende standarder eller normsættende dokumenter,

HD400, EN50144, EN55014, EN61000

i overensstemmelse med Rådets Direktiver 73/23/EEC, 89/336/EEC og 98/37/EC.

SVENSKA

EG-DEKLARATION OM ÖVERENSSTÄMMELSE

Under eget ansvar deklarerar vi härmed att denna produkt överensstämmer med följande standardiseringar och standardiserade dokument,

HD400, EN50144, EN55014, EN61000

i enlighet med EG-direktiven 73/23/EEC, 89/336/EEC och 98/37/EC.

NORSK

EU's SAMSVARS-ERKLÆRING

Vi erklærer på eget ansvar at dette produktet er i overensstemmelse med følgende standard eller standardiserte dokumenter:

HD400, EN50144, EN55014, EN61000,

i samsvar med Råds-direktivene, 73/23/EEC, 89/336/EEC og 98/37/EC.

SUOMI

VAKUUTUS EC-VASTAAVUUDESTA

Yksinomaisesti vastuullisina ilmoitamme, että tämä tuote on seuraavien standardien ja standardoitujen dokumenttien mukainen,

HD400, EN50144, EN55014, EN61000

neuvoston direktiivien 73/23/EEC, 89/336/EEC ja 98/37/EC mukaisesti.

ΕΛΛΗΝΙΚΑ

ΔΗΛΩΣΗ ΣΥΜΜΟΡΦΩΣΗΣ ΕΚ

Δηλώνουμε υπό την μοναδική μας ευθύνη ότι αυτός ο προϊόν βρίσκεται σε συμφωνία με τα ακόλουθα πρότυπα ή τυποποιημένα έγγραφα,

HD400, EN50144, EN55014, EN61000

σύμφωνα με τις Οδηγίες του Συμβουλίου, 73/23/EEC, 89/336/EEC και 98/37/ΚΕ.

Yasuhiko Kanzaki CE 94



Director	Direktor
Direktør	Johtaja
Direktör	Διευθυντής

MAKITA INTERNATIONAL EUROPE LTD.

Michigan Drive, Tongwell, Milton Keynes,
Bucks MK15 8JD, ENGLAND

ENGLISH

Noise and Vibration

The typical A-weighted sound pressure level is 79 dB (A).

The noise level under working may exceed 85 dB (A).

– Wear ear protection. –

The typical weighted root mean square acceleration value is 5 m/s².

FRANÇAISE

Bruit et vibrations

Le niveau de pression sonore pondéré A type est de 79 dB (A).

Le niveau de bruit en fonctionnement peut dépasser 85 dB (A).

– Porter des protecteurs anti-bruit. –

L'accélération pondérée est de 5 m/s².

DEUTSCH

Geräusch- und Vibrationsentwicklung

Der typische A-bewertete Schalldruckpegel beträgt 79 dB (A).

Der Lärmpegel kann während des Betriebs 85 dB (A) überschreiten.

– Gehörschutz tragen. –

Der gewichtete Effektivwert der Beschleunigung beträgt 5 m/s².

ITALIANO

Rumore e vibrazione

Il livello di pressione sonora pesata secondo la curva A è di 79 dB (A).

Il livello di rumore durante il lavoro potrebbe superare gli 85 dB (A).

– Indossare i paraorecchi. –

Il valore quadratico medio di accelerazione è di 5 m/s².

NEDERLANDS

Geluidsniveau en trilling

Het typische A-gewogen geluidsdrukniveau is 79 dB (A).

Tijdens het werken kan het geluidsniveau 85 dB (A) overschrijden.

– Draag oorbeschermers. –

De typische gewogen effectieve versnellingswaarde is 5 m/s².

ESPAÑOL

Ruido y vibración

El nivel de presión sonora ponderada A es de 79 dB (A).

El nivel de ruido en condiciones de trabajo puede que sobrepase los 85 dB (A).

– Póngase protectores en los oídos. –

El valor ponderado de la aceleración es de 5 m/s².

PORTUGUÊS

Ruído e vibração

O nível normal de pressão sonora A é 79 dB (A).

O nível de ruído durante o trabalho pode exceder 85 dB (A).

– Utilize protectores para os ouvidos. –

O valor médio da aceleração é 5 m/s².

DANSK

Lyd og vibration

Det typiske A-vægtede lydtryksniveau er 79 dB (A).

Støjniveauet under arbejde kan overstige 85 dB (A).

– Bær høreværn. –

Den vægtede effektive accelerationsværdi er 5 m/s².

SVENSKA

Buller och vibration

Den typiska A-vägda ljudtrycksnivån är 79 dB (A).

Bullernivån under pågående arbete kan överstiga 85 dB (A).

– Använd hörselskydd. –

Det typiskt vägda effektivvärdet för acceleration är 5 m/s².

NORSK

Støy og vibrasjon

Det vanlige A-belastede lydtrykksnivå er 79 dB (A).

Under bruk kan støynivået overskride 85 dB (A).

– Benytt hørselvern. –

Den vanlig belastede effektiv-verdi for akselerasjon er 5 m/s².

SUOMI

Melutaso ja värinä

Tyypillinen A-painotettu äänenpainetaso on 79 dB (A).

Melutaso työpaikalla saattaa ylittää 85 dB (A).

– Käytä kuulosuojaimia. –

Tyypillinen kiihtyvyyden painotettu tehollisarvo on 5 m/s².

ΕΛΛΗΝΙΚΑ

Θόρυβος και κραδασμός

Η τυπική Α-μετρούμενη ηχητική πίεση είναι 79 dB (Α).

Η ένταση ήχου υπο συνθήκες εργασίας μπορεί να υπερβεί τα 85 dB (Α).

– Φοράτε ωτοασπίδες. –

Η τυπική αξία της μετρούμενης ρίζας του μέσου τετραγώνου της επιτάχυνσης είναι 5 m/s².

Makita Corporation

Anjo, Aichi, Japan

Made in Japan

883717D971