

GB	Blower	Instruction Manual
F	Aspirateur	Manuel d'Instructions
D	Gebläse	Betriebsanleitung
I	Soffiatrice-Aspiratore	Istruzioni d'Uso
NL	Blazer	Gebruiksaanwijzing
E	Sopladora Aspiradora	Manual de Instrucciones
P	Soprador Aspirador	Manual de Instruções
DK	Blæser	Brugsanvisning
S	Blåsmaskin	Bruksanvisning
N	Blåsemaskin	Bruksanvisning
SF	Puhallin	Käyttöohje
GR	Φορητήρας	Οδηγίες χρήσεως

4014N
4014NV

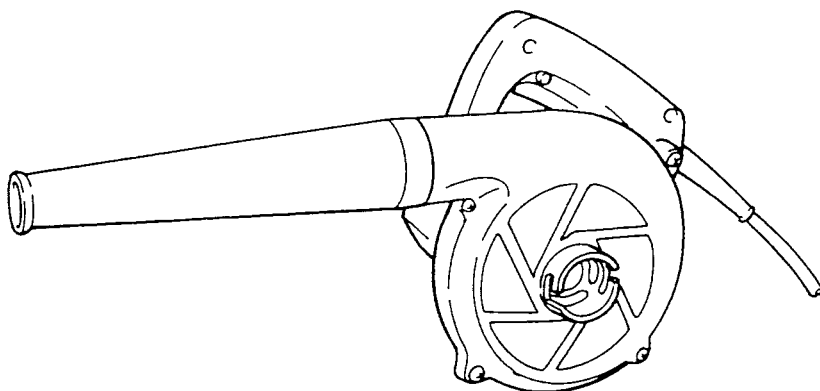

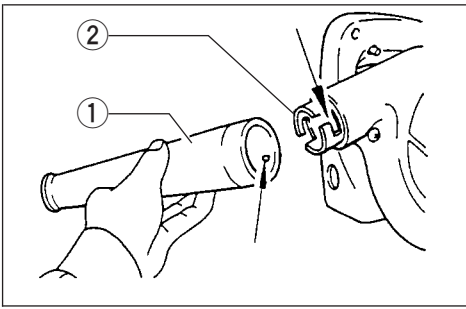

1

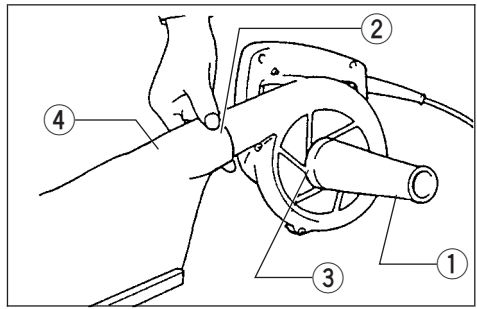

2

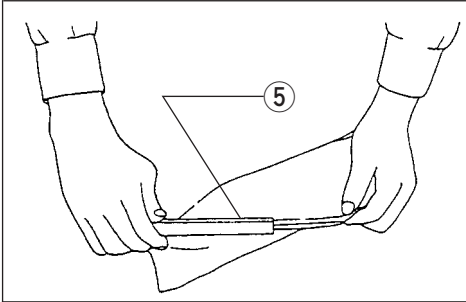

3

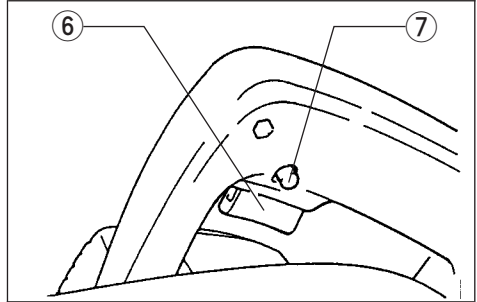

4

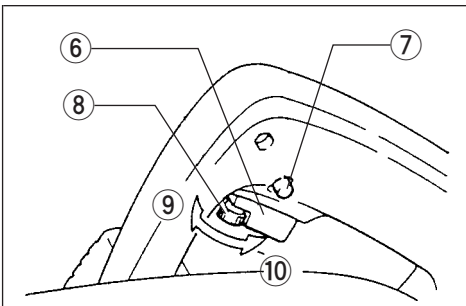

5

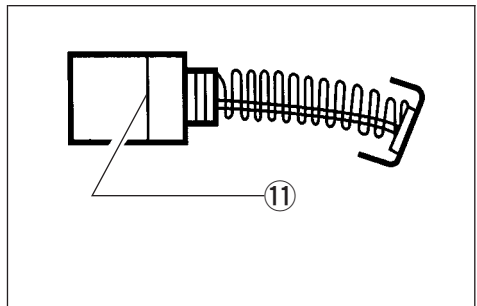

6

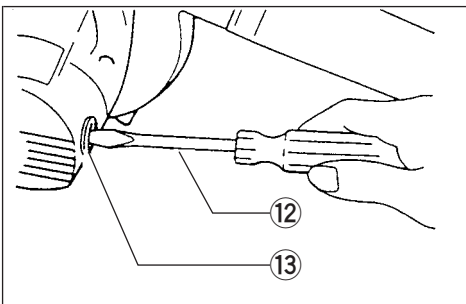

7

- | | | |
|-----------------|-----------------------|--------------------|
| ① Nozzle | ⑥ Switch trigger | ⑩ Higher |
| ② Blower outlet | ⑦ Lock button | ⑪ Limit mark |
| ③ Suction inlet | ⑧ Speed control screw | ⑫ Screwdriver |
| ④ Dust bag | ⑨ Lower | ⑬ Brush holder cap |
| ⑤ Fastener | | |

SPECIFICATIONS

Model	4014N	4014NV
Capacities		
Air pressure (water column)	560 mm	0 – 560 mm
Air volume	2.8 m ³ /min.	0 – 2.8 m ³ /min.
No load speed (min ⁻¹)	16,000	0 – 16,000
Overall length	430 mm	430 mm
Net weight	1.75 kg	1.75 kg

- Due to our continuing program of research and development, the specifications herein are subject to change without notice.
- Note: Specifications may differ from country to country.



Power supply

The tool should be connected only to a power supply of the same voltage as indicated on the nameplate, and can only be operated on single-phase AC supply. They are double-insulated in accordance with European Standard and can, therefore, also be used from sockets without earth wire.

Safety hints

For your own safety, please refer to the enclosed safety instructions.

These symbols mean:

-  **Read instruction manual.**
-  **DOUBLE INSULATION**

ADDITIONAL SAFETY RULES

1. **Always use protective goggles, a cap and mask when using the blower.**
2. **Never point the nozzle at anyone in the vicinity when using the blower.**
3. **Always use the dust bag when collecting dust, chips and the like.**
4. **Do not collect still smoldering cigarette ashes or freshly cut metals shavings. Warning – Electric shock could occur if used on wet surfaces. Do not expose to rain. Store indoors.**
5. **Never block suction inlet and/or blower outlet. Increased motor revolution may cause dangerous fan breakage.**

SAVE THESE INSTRUCTIONS.

OPERATING INSTRUCTIONS

Blowing (Fig. 1)

For dust blowing, attach nozzle to blower outlet, turning clockwise to lock it in place.

Dust suction (Fig. 2 & 3)

Note:

Dust bags are optional accessories in some countries.

For dust suction, fit nozzle onto suction inlet and dust bag onto blower outlet.

After the bag fills with dust, empty the contents of the dust bag into a dust bin by releasing the fastener.

Switch action

CAUTION:

Before plugging in the tool, always check to see that the switch trigger actuates properly and returns to the “OFF” position when released.

For 4014N (Fig. 4)

To start the tool, simply pull the trigger. Release the trigger to stop. For continuous operation, pull the trigger and then push in the lock button. To stop the tool from the locked position, pull the trigger fully, then release it.

For 4014NV (Fig. 5)

To start the tool, simply pull the trigger. Tool speed is increased by increasing pressure on the trigger. Release the trigger to stop. For continuous operation, pull the trigger and then push in the lock button. To stop the tool from the locked position, pull the trigger fully, then release it.

A speed control screw is provided so that maximum tool speed can be limited (variable). Turn the speed control screw clockwise for higher speed, and counterclockwise for lower speed.

MAINTENANCE

CAUTION:

Always be sure that the tool is switched off and unplugged before carrying out any work on the tool.

Replacement of carbon brushes

(Fig. 6 & 7)

Replace carbon brushes when they are worn down to the limit mark. Both identical carbon brushes should be replaced at the same time.

To maintain product safety and reliability, repairs, maintenance or adjustment should be carried out by a Makita Authorized Service Center.

- | | | |
|-------------------------------|----------------------|----------------------------|
| ① Buse | ⑥ Gâchette | ⑩ Plus rapide |
| ② Goulotte de sortie de l'air | ⑦ Bouton de blocage | ⑪ Trait de limite d'usure |
| ③ Goulotte d'entrée de l'air | ⑧ Molette de réglage | ⑫ Tournevis |
| ④ Sac à poussières | ⑨ Plus lent | ⑬ Bouchon du porte-charbon |
| ⑤ Barrette | | |

SPECIFICATIONS

Modèle	4014N	4014NV
Capacités		
Pression d'air (Colonne d'eau)	560 mm	0 – 560 mm
Volume d'air	2,8 m ³ par mn	0 – 2,8 m ³ par mn
Vitesse à vide	16 000 t/mn	0 – 16 000 t/mn
Longueur totale	430 mm	430 mm
Poids net	1,75 kg	1,75 kg

- En raison du caractère permanent de notre programme de Recherche et Développement, les caractéristiques de nos outils sont évolutives. De ce fait, les spécifications contenues dans ce manuel sont susceptibles d'être modifiées sans préavis.
- Note : Les spécifications peuvent varier suivant les pays.

Alimentation

L'outil ne devra être raccordé qu'à une alimentation de la même tension que celle qui figure sur la plaque signalétique, et il ne pourra fonctionner que sur un courant secteur monophasé. Réalisé avec une double isolation, il est conforme à la réglementation européenne et peut de ce fait être alimenté sans mise à la terre.

Consignes de sécurité

Pour votre propre sécurité, reportez-vous aux consignes de sécurité qui accompagnent l'outil.

Ces symboles signifient :



Lire le mode d'emploi.



DOUBLE ISOLATION

CONSIGNES DE SECURITE SUPPLEMENTAIRES

1. **Quand vous utilisez l'aspirateur-souffleur, portez toujours des lunettes de protection, un couvre-chef et un masque.**
2. **Ne dirigez jamais la buse vers quelqu'un se trouvant à proximité quand l'outil fonctionne.**
3. **Quand vous recueillez poussières, copeaux, etc., servez-vous toujours du sac à poussières.**
4. **Ne recueillez jamais de cendres encore chaudes ou de particules métalliques incandescentes. ATTENTION – Si vous utilisez l'outil sur une surface humide, un choc électrique risque de se produire. N'exposez pas votre outil à la pluie. Rangez-le à l'intérieur.**
5. **Il ne faut jamais boucher ni l'entrée d'air, ni la sortie : en effet, ceci entraîne une élévation de la vitesse de rotation du moteur qui peut se traduire par une rupture des pales de ventilateur et constituer un risque potentiel d'accident.**

CONSERVEZ CES INSTRUCTIONS.

MODE D'EMPLOI

Soufflage (Fig. 1)

Pour le soufflage des poussières, raccordez la buse à la goulotte de sortie d'air en la faisant tourner vers la droite pour la verrouiller en place.

Aspiration des poussières (Fig. 2 et 3)

Note :

Dans certains pays, les sacs à poussière sont des accessoires en option.

Pour une utilisation en mode aspirateur, placez la buse sur la goulotte d'entrée d'air, et le sac sur la goulotte de sortie.

Quand le sac à poussières est plein, videz-en le contenu dans une boîte à ordures en retirant la barrette.

Interrupteur

ATTENTION :

Avant de brancher l'outil, vérifiez toujours que la gâchette fonctionne correctement et revient sur la position OFF une fois relâchée.

Modèle 4014N (Fig. 4)

Pour mettre l'outil en marche, tirez simplement sur la gâchette. Relâchez-la pour l'arrêter. Pour un fonctionnement continu, tirez sur la gâchette et poussez le bouton de blocage. Pour arrêter l'outil en cette position, tirez à fond sur la gâchette puis relâchez-la.

Modèle 4014NV (Fig. 5)

Plus vous appuyez sur la gâchette, plus la vitesse de l'outil augmente. Pour mettre l'outil en marche, tirez simplement sur la gâchette. Pour l'arrêter, relâchez la gâchette. Pour une utilisation continue, tirez sur la gâchette et appuyez sur le bouton de blocage. Pour arrêter l'outil quand il est réglé pour l'utilisation continue, tirez à fond sur la gâchette puis relâchez-la.

L'outil comporte une molette de réglage de la vitesse qui permet de limiter la vitesse maximale (variable). Pour régler une vitesse supérieure, tournez la molette de réglage vers la droite, et tournez-la vers la gauche pour régler une vitesse inférieure.

ENTRETIEN

ATTENTION :

Avant toute intervention, assurez-vous que l'outil est à l'arrêt et débranché.

Remplacement des charbons (Fig. 6 et 7)

Remplacez les charbons dès que l'un d'entre eux atteint sa limite d'usure. Ils doivent être remplacés simultanément.

Pour maintenir la sécurité et la fiabilité du produit, les réparations, l'entretien ou les réglages doivent être effectués par le Centre d'Entretien Makita.

- | | | |
|-------------------|-----------------------|----------------------|
| ① Saugdüse | ⑥ Schalter | ⑩ Hoch |
| ② Gebläsestutzen | ⑦ Schalterarretierung | ⑪ Verschleißgrenze |
| ③ Saugstutzen | ⑧ Drehzahl-Stellrad | ⑫ Schraubendreher |
| ④ Staubsack | ⑨ Niedrig | ⑬ Bürstenhalterkappe |
| ⑤ Verschußschiene | | |

TECHNISCHE DATEN

Modell	4014N	4014NV
Kapazität		
Unterdruck (Wassersäule)	560 mm	0 – 560 mm
Luftfördermenge	2,8 m ³ /min.	0 – 2,8 m ³ /min.
Leerlaufdrehzahl/min. ⁻¹	16 000	0 – 16 000
Gesamtlänge	430 mm	430 mm
Nettogewicht	1,75 kg	1,75 kg

- Wir behalten uns vor, Änderungen im Zuge der Entwicklung und des technischen Fortschritts ohne vorherige Ankündigung vorzunehmen.
- Hinweis: Die technischen Daten können von Land zu Land abweichen.

Netzanschluß

Die Maschine darf nur an die auf dem Typenschild angegebene Netzspannung angeschlossen werden und arbeitet nur mit Einphasen- Wechselspannung. Sie ist entsprechend den Europäischen Richtlinien doppelt schutzisoliert und kann daher auch an Steckdosen ohne Erdanschluß betrieben werden.

Sicherheitshinweise

Lesen und beachten Sie diese Hinweise, bevor Sie das Gerät benutzen.

Bedeutung der Symbole:

 **Bitte Bedienungsanleitung lesen.**

 **DOPPELT SCHUTZISOLIERT**

ZUSÄTZLICHE SICHERHEITSBESTIMMUNGEN

1. Tragen Sie einen **Schutzhelm sowie einen Augen-oder Gesichtsschutz.**
2. Richten Sie die **Saugdüse des Gebläses nie auf in unmittelbarer Nähe stehende Personen.**
3. Benutzen Sie immer den **Staubsack, wenn Staub, Späne, etc. aufgesaugt werden.**
4. **Keine glühenden oder heißen Materialien wie Zigarettenasche, Metallspäne, etc. aufsaugen. WARNUNG: Maschine nur in trockenen Räumen lagern und verwenden. Vor Nässe schützen. Bei Verwendung in feuchter Umgebung besteht Gefahr eines Stromschlags.**
5. **Blockieren Sie niemals die Saugöffnung und/oder den Gebläsestutzen. Die Turbindrehzahl kann dadurch ansteigen und zum Bruch des Turbinenrades führen.**

BEWAHREN SIE DIESE HINWEISE SORGFÄLTIG AUF.

BEDIENUNGSHINWEISE

Gebläse (Abb. 1)

Zum Blasen wird die Saugdüse auf den Gebläsestutzen gesetzt und durch Rechtsdrehung arretiert.

Saugen (Abb. 2 u. 3)

HINWEIS:

Staubsäcke sind in manchen Ländern Sonderzubehör.

Zum Saugen wird die Saugdüse auf den Saugstutzen gesetzt und der Staubsack auf den Gebläsestutzen montiert.

Der gefüllte Staubsack kann durch Ziehen der Verschußschiene entleert werden.

Schalterfunktion

VORSICHT:

Vor dem Anschließen der Maschine an das Stromnetz stets überprüfen, ob der Elektronikschalter ordnungsgemäß funktioniert und beim Loslassen in die AUS-Stellung zurückkehrt.

Für Modell 4014N (Abb. 4)

Zum Einschalten drücken Sie den Schalter. Zum Ausschalten lassen Sie den Schalter los. Für Dauerbetrieb drücken Sie den Schalter und gleichzeitig die Schalterarretierung. Zum Ausschalten des Dauerbetriebs den Schalter drücken und wieder loslassen.

Für Modell 4014NV (Abb. 5)

Die Drehzahl erhöht sich durch verstärkte Druckausübung auf den Schalter. Zum Einschalten drücken Sie den Schalter. Zum Ausschalten lassen Sie den Schalter los. Für Dauerbetrieb drücken Sie den Schalter und gleichzeitig die Schalterarretierung. Zum Ausschalten des Dauerbetriebs den Schalter drücken und wieder loslassen.

Die Drehzahl kann über das Drehzahl-Stellrad eingestellt werden. Für höhere Drehzahlen das Stellrad im Uhrzeigersinn für niedrigere Drehzahlen gegen den Uhrzeigersinn drehen.

WARTUNG

VORSICHT:

Vor Arbeiten an der Maschine vergewissern Sie sich, daß sich der Schalter in der "OFF-" Position befindet und der Netzstecker gezogen ist.

Kohlebürsten wechseln (Abb. 6 u. 7)

Kohlebürsten ersetzen, wenn sie bis auf die Verschleißgrenze abgenutzt sind. Beide Kohlebürsten nur paarweise ersetzen.

Um die Sicherheit und Zuverlässigkeit dieses Gerätes zu gewährleisten, sollten Reparatur-, Wartungs-, und Einstellarbeiten nur von durch Makita autorisierten Werkstätten oder Kundendienstzentren unter ausschließlicher Verwendung von Makita-Originalersatzteilen ausgeführt werden.

① Becco	⑥ Interruttore	⑪ Segno limite
② Attacco soffiatura	⑦ Bottone di bloccaggio	⑫ Cacciavite
③ Attacco di aspirazione	⑧ Vite controllo di velocità	⑬ Coperchio delle spazzole a carbone
④ Sacchetto per la polvere	⑨ Inferiore	
⑤ Chiusura di sicurezza	⑩ Superiore	

DATI TECNICI

Modello	4014N	4014NV
Capacità		
Pressione dell'aria (colonna dell'acqua)	560 mm	0 – 560 mm
Volume dell'aria	2,8 m ³ /min.	0 – 2,8 m ³ /min.
Velocità a vuoto (g./min.)	16.000	0 – 16.000
Lunghezza totale	430 mm	430 mm
Peso netto	1,75 kg	1,75 kg

- Per il nostro programma di ricerca e sviluppo continui, i dati tecnici sono soggetti a modifiche senza preavviso.
- Nota: I dati tecnici potrebbero differire a seconda del paese di destinazione del modello.

Alimentazione

L'utensile deve essere collegato ad una presa di corrente con la stessa tensione indicata sulla targhetta del nome, e può funzionare soltanto con la corrente alternata monofase. Esso ha un doppio isolamento in osservanza alle norme europee, per cui può essere usato con le prese di corrente sprovviste della messa a terra.

Consigli per la sicurezza

Per la vostra sicurezza, riferitevi alle accluse istruzioni per la sicurezza.

Questi simboli significano:



Leggete il manuale di istruzioni.



DOPIO ISOLAMENTO

REGOLE ADDIZIONALI DI SICUREZZA

1. Usare sempre occhiali di protezione, il cappello e una maschera durante l'uso della soffiatrice.
2. Mai puntare il convogliatore dei trucioli verso nessuno nelle vicinanze quando si usa la soffiatrice.
3. Sempre inserire la sacca aspirapolvere quando si vuole aspirare polvere, trucioli e roba simile.
4. Non aspirare sigarette ancora accese o ceneri fumanti oppure trucioli di metallo appena tagliato. Attenzione – Si possono avere scosse elettriche se si usa la soffiatrice su superfici bagnate. Non esporla alla pioggia. Tenerla in luoghi al coperto.
5. Mai bloccare l'entrata dell'aspiratore oppure la uscita. L'aumento del numero di giri del motore può divenire la causa di rotture pericolose.

CONSERVATE QUESTE ISTRUZIONI.

ISTRUZIONI PER L'USO**Soffiatura (Fig. 1)**

Per la soffiatura di polvere attaccare il convogliatore di trucioli all'attacco di soffiatura e farlo girare verso il senso dell'orologio per fermarlo.

Aspirazione di polvere (Fig. 2 e 3)

NOTA:

In alcuni paesi, i sacchetti per la polvere sono accessori opzionali.

Per l'aspirazione della polvere, fissare il convogliatore nell'attacco di aspirazione e il collettore della polvere nell'attacco di soffiatura.

Dopo che il collettore della polvere è stato riempito vuotare il contenuto del collettore della polvere in un contenitore aprendo la chiusura di sicurezza.

Funzionamento dell'interruttore

ATTENZIONE:

Prima di inserire la presa, controllare sempre se il grilletto lavora come si deve e ritorna alla posizione "OFF" quando è lasciato andare.

Modello 4014N (Fig. 4)

Per mettere in moto l'utensile, premere dolcemente il grilletto dell'interruttore. Per fermarlo rilasciarlo. Nel caso di operazione continua, senza tenere il dito sul grilletto tutto il tempo, basta premere il grilletto e inserire il bottone di bloccaggio col pollice. Per arrestare l'utensile dalla posizione bloccata, basta premere il grilletto a fondo e poi rilasciarlo.

Modello 4014NV (Fig. 5)

La velocità dell'utensile aumenta con l'aumentare la pressione sul grilletto dell'interruttore. Per mettere in moto l'utensile semplicemente schiacciare il grilletto, per fermarlo basta lasciare andare il grilletto. Per ottenere una operazione continua schiacciare il grilletto e poi spingere il bottone di bloccaggio. Per fermare l'utensile dalla posizione di bloccaggio schiacciare il grilletto completamente e poi lasciare andare.

C'è una vite di controllo di velocità che serve a regolare la velocità dell'utensile nella posizione di grilletto sciacciato a pieno. Girare la vite nel senso dell'orologio (+) per ottenere un aumento di velocità, e nel senso contrario dell'orologio (-) per ottenere una diminuzione di velocità.

MANUTENZIONE

ATTENZIONE:

Prima di eseguire qualsiasi lavoro sull'utensile, accertatevi sempre che sia spenta e staccata dalla presa di corrente.

Sostituzione delle spazzole di carbone (Fig. 6 e 7)

Sostituite la spazzole di carbone quando sono usurate fino alla linea di delimitazione. Sostituite entrambe le spazzore con tipi di spazzore identici.

Per mantenere la sicurezza e l'affidabilità del prodotto, le riparazioni, la manutenzione o le regolazioni dovrebbero essere eseguite da un centro di assistenza Makita autorizzato.

- | | | |
|----------------|-------------------|--------------------|
| ① Mondstuk | ⑥ Trekschakelaar | ⑩ Hoger |
| ② Luchtuitlaat | ⑦ Vastzetknop | ⑪ Limietaanduiding |
| ③ Luchtinlaat | ⑧ Snelheidschroef | ⑫ Schroevendraaier |
| ④ Stofzak | ⑨ Lager | ⑬ Koolborsteldop |
| ⑤ Sluiting | | |

TECHNISCHE GEGEVENS

Model	4014N	4014NV
Capaciteit		
Luchtdruk (waterkolom)	560 mm	0 – 560 mm
Luchtvolume	2,8 m ³ /min.	0 – 2,8 m ³ /min.
Toerental onbelast	16 000	0 – 16 000
Totale lengte	430 mm	430 mm
Netto gewicht	1,75 kg	1,75 kg

- In verband met ononderbroken research en ontwikkeling behouden wij ons het recht voor bovenstaande technische gegevens te wijzigen zonder voorafgaande kennisgeving.
- Opmerking: De technische gegevens kunnen van land tot land verschillen.

Stroomvoorziening

De machine mag alleen worden aangesloten op een stroombron van hetzelfde voltage als aangegeven op de naamplaat, en kan alleen op enkel-fase wisselstroom worden gebruikt. De machine is dubbel-geïsoleerd volgens de Europese standaard en kan derhalve ook op een niet-geaard stopcontact worden aangesloten.

Veiligheidswenken

Voor uw veiligheid dient u de bijgevoegde Veiligheidsvoorschriften nauwkeurig op te volgen.

Deze symbolen betekenen:

-  Lees de gebruiksaanwijzing.
-  DUBBELE ISOLATIE

AANVULLENDE VEILIGHEIDSVOORSCHRIFTEN

1. Draag altijd een veiligheidsbril, een pet en een stofmasker, wanneer u dit blaas apparaat gebruikt.
2. Richt, wanneer u het blaas apparaat gebruikt, de luchtgeleider nooit op iemand die zich in uw nabijheid bevindt.
3. Gebruik altijd de stofzak als u met het gereedschap stof, spaanders en dergelijke opzuigt.
4. Zuig nooit nog brandende sigaretteneindjes of as en nog hete metaalkrullen op. Waarschuwing — Indien u het gereedschap op natte oppervlakken gebruikt, kan elektrische schok optreden. Stel het gereedschap niet bloot aan regen. Bewaar het binnenshuis.
5. Blokkeer nooit de zuiginlaat en/of de blaasuitlaat. Door de motor sneller te laten draaien kan de waaiër breken hetgeen groot gevaar oplevert.

Bewaar deze voorschriften.

BEDIENINGSVOORSCHRIFTEN

Wegblazen van stof (Fig. 1)

Voor het wegblazen van stof dient u het mondstuk op de luchtuitlaat te bevestigen en vervolgens naar rechts om te draaien om het vast te zetten.

Stofzuiging (Fig. 2 en 3)

OPMERKING:

Stofzakken zijn optionele accessoires in sommige landen.

Voor de stofzuiging, zet U de mondstuk aan de luchtinlaat en de stofzak aan de luchtuitlaat, zoals gezien rechtsaf.

Nadat de zak gevuld is met stof, opent u de sluiting en ledig de inhoud van de stofzak in een vuilnisbak.

Trekschakelaar

LET OP:

Alvorens het netsnoer op het stopcontact aan te sluiten, dient u altijd te controleren of de trekschakelaar behoorlijk werkt en bij loslaten onmiddellijk naar de "OFF" positie terugkeert.

Voor 4014N (Fig. 4)

Start het gereedschap door eenvoudig de trekschakelaar in te drukken, en laat deze los om het gereedschap te stoppen. Voor continu werken drukt u de trekschakelaar in en vervolgens de vastzetknop. Om vanuit deze vergrendeling het gereedschap te stoppen, drukt u de trekschakelaar helemaal in en laat deze vervolgens los.

Voor 4014NV (Fig. 5)

De snelheid van de machine (toerental) wordt groter naarmate u de trekker dieper indrukt. Start de machine door eenvoudig de trekschakelaar in te drukken, en laat deze los om de machine te stoppen. Voor continu werken drukt u de trekschakelaar in en vervolgens de vastzetknop. Om vanuit deze vergrendeling de machine te stoppen, drukt u de trekschakelaar helemaal in en laat deze vervolgens los.

ONDERHOUD

LET OP:

Zorg er altijd voor dat de machine is uitgeschakeld en de stekker uit het stopcontact is verwijderd alvorens onderhoud aan de machine uit te voeren.

Vervangen van koolborstels (Fig. 6 en 7)

Vervang de borstels wanneer ze tot aan de aangegeven limiet zijn afgesleten. Beide koolborstels dienen tegelijkertijd te worden vervangen.

Opdat het gereedschap veilig en betrouwbaar blijft, dienen alle reparaties, onderhoud of afstellingen te worden uitgevoerd bij een erkend Makita service centrum.

- | | | |
|-----------------------|---------------------------------------|----------------------|
| ① Boquilla | ⑥ Interruptor de gatillo | ⑩ Alta |
| ② Salida del soplador | ⑦ Botón de seguro | ⑪ Marca de límite |
| ③ Entrada de succión | ⑧ Tornillo de control de la velocidad | ⑫ Tapón de escobilla |
| ④ Bolsa para el polvo | ⑨ Baja | ⑬ Destornillador |
| ⑤ Fijador | | |

ESPECIFICACIONES

Modelo	4014N	4014NV
Capacidades		
Presión de aire (columna de agua)	560 mm	0 – 560 mm
Velumende aire	2,8 m ³ /min.	0 – 2,8 m ³ /min.
Velocidad en vacío (min ⁻¹)	16.000	0 – 16.000
Longitud total	430 mm	430 mm
Peso neto	1,75 kg	1,75 kg

- Debido a un programa continuo de investigación y desarrollo, las especificaciones aquí dadas están sujetas a cambios sin previo aviso.
- Nota: Las especificaciones pueden ser diferentes de país a país.

Alimentación

La máquina ha de conectarse solamente a una fuente de alimentación de la misma tensión que la indicada en la placa de características, y sólo puede funcionar con corriente alterna monofásica. El sistema de doble aislamiento de la máquina cumple con la norma europea y puede, por lo tanto, usarse también en enchufes hembra sin conductor de tierra.

Sugerencias de seguridad

Para su propia seguridad, consulte las instrucciones de seguridad incluidas.

Estos símbolos significan:

 Lea el manual de instrucciones.

 DOBLE AISLAMIENTO

NORMAS DE SEGURIDAD ADICIONALES

1. **Emplee siempre gafas de protección, gorro y máscara cuando emplee el soplador.**
2. **No apunte nunca la boquilla a nadie que esté cerca cuando emplee el soplador.**
3. **Emplee siempre la bolsa del polvo para recolectar el polvo, las virutas, y objetos semejantes.**
4. **No recolecte cenizas de cigarrillos cuando están todavía calientes ni virutas de metal recién cortado. Advertencia: Pueden producirse descargas eléctricas si se utiliza sobre superficies mojadas. No lo exponga a la lluvia. Guárdelo en un lugar cerrado.**
5. **No bloquee nunca la entrada de succión ni la salida del soplador. Las mayores revoluciones del motor pueden causar peligrosas roturas del ventilador.**

GUARDE ESTAS INSTRUCCIONES.

INTRUCCIONES PARA EL FUNCIONAMIENTO

Soplado (Fig. 1)

Para soplar polvo, una la boquilla a la salida del soplador, girándola hacia la derecha para bloquearla en posición.

Succión del polvo (Fig. 2 y 3)

NOTA:

En algunos países las bolsas para el polvo son accesorios opcionales.

Para la succión del polvo, coloque la boquilla en la entrada de succión y la bolsa para el polvo en la salida del soplador.

Déspués de haberse llenado de polvo la bolsa, vacíela en un recipiente de polvo abriendo el fijador.

Interruptor de encendido

PRECAUCIÓN:

Antes de enchufar la máquina, siempre chequee para ver si el interruptor de gatillo trabaja correctamente y regresa a la posición "OFF" cuando lo suelta.

Para 4014N (Fig. 4)

Para encender la máquina, simplemente hale del gatillo. Suéltelo para apagar la máquina. Para una operación continua, hale el gatillo y oprima el botón de seguro. Para detener la máquina cuando esté en posición asegurada, vuelva a haler del gatillo y suéltelo.

Para 4014NV (Fig. 5)

Para poner en funcionamiento la máquina, presione simplemente el disparador. La velocidad de la máquina se aumenta incrementando la presión en el disparador. Suelte el disparador para detenerla. Para la operación continua, presione el disparador y empuje el botón de bloqueo. Para parar la máquina cuando funciona en la posición bloqueada, presione el disparador completamente y suéltelo.

Hay un tornillo de control de la velocidad para poder limitar la velocidad máxima de la máquina (variable). Gire el tornillo de control de la velocidad hacia la derecha para aumentar la velocidad, y hacia la izquierda para reducirla.

MANTENIMIENTO

PRECAUCIÓN:

Asegúrese siempre de que la herramienta esté desconectada y desenchufada antes de realizar ninguna reparación en ella.

Substitución de las escobillas de carbón

(Fig. 6 y 7)

Substituya las escobillas de carbón cuando estén desgastadas hasta la marca del límite. Las dos escobillas de carbón idénticas deberían ser substituidas al mismo tiempo.

Para mantener la seguridad y fiabilidad del producto, las reparaciones, el mantenimiento y los ajustes deberán ser realizados por un Centro de Servicio Autorizado de Makita.

- | | | |
|------------------------|--------------------------------------|---------------------------|
| ① Boquilha | ⑥ Gatilho do interruptor | ⑩ Alta |
| ② Saída do soprador | ⑦ Botão de bloqueio | ⑪ Marca limite |
| ③ Entrada de aspiração | ⑧ Parafuso de controlo de velocidade | ⑫ Tampas do porta-escovas |
| ④ Saco para o pó | ⑨ Baixa | ⑬ Chave de fendas |
| ⑤ Fecho | | |

ESPECIFICAÇÕES

Modelo	4014N	4014NV
Capacidades		
Pressão de ar (coluna de água)	560 mm	0 – 560 mm
Volume de ar	2,8 m ³ /min.	0 – 2,8 m ³ /min.
Velocidade em vazio (min ⁻¹)	16.000	0 – 16.000
Comprimento total	430 mm	430 mm
Peso	1,75 kg	1,75 kg

- Devido a um programa contínuo de pesquisa e desenvolvimento, estas especificações podem ser alteradas sem aviso prévio.
- Nota: As especificações podem variar de país para país.

Alimentação

A ferramenta só deve ser ligada a uma fonte de alimentação com a mesma voltagem da indicada na placa de características, e só funciona com alimentação de corrente alterna monofásica. Tem um sistema de isolamento duplo de acordo com as normas europeias e pode, por isso, utilizar tomadas sem ligação à terra.

Conselhos de segurança

Para sua segurança, leia as instruções anexas.

Estes símbolos significam:

 **Leia o manual de instruções.**

 **DUPLIO ISOLAMENTO**

REGRAS DE SEGURANÇA ADICIONAIS

1. Use sempre óculos de protecção, um boné e uma máscara quando estiver a trabalhar com o soprador.
2. Quando estiver em funcionamento nunca dirija o soprador na direcção de terceiros.
3. Utilize sempre o saco para o pó para aspirar o pó, as aparas e similares.
4. Não aspire pontas de cigarros ainda quentes nem aparas de metal recém-cortado. **Aviso: Quando utilizado sobre superfícies molhadas poderá provocar choques eléctricos. Não o exponha à chuva. Guarde-o em local fechado.**
5. Nunca obstrua a entrada de aspiração nem a saída do soprador. As altas rotações do motor poderão causar uma perigosa ruptura do ventilador.

GUARDE ESTAS INSTRUÇÕES.

INSTRUÇÕES DE FUNCIONAMENTO

Soprar (Fig. 1)

Para soprar o pó, acople a boquilha à flange de saída do soprador, rodando-a para a direita até ficar fixa.

Aspirar (Fig. 2 e 3)

NOTA:

Em alguns países os sacos para o pó são opcionais.

Para aspirar o pó, instale a boquilha na entrada de aspiração e o saco para o pó na flange de saída do soprador.

Quando o saco para pó estiver cheio, esvazie-o num recipiente próprio, abrindo o fecho.

Interruptor

PRECAUÇÃO:

Antes de ligar a ferramenta à corrente eléctrica, certifique-se sempre de que o gatilho do interruptor funciona correctamente e regressa à posição "OFF" (desligado) quando o solta.

Modelo 4014N (Fig. 4)

Para ligar a ferramenta basta carregar no gatilho. Solte-o para pará-la. Para o funcionamento em contínuo, carregue no gatilho e no botão de bloqueio. Para parar a ferramenta quando estiver a funcionar em contínuo, volte a carregar no gatilho e solte-o.

Modelo 4014NV (Fig. 5)

Para aumentar a velocidade da ferramenta carregue com mais força no gatilho. Para pôr a ferramenta a funcionar basta carregar no gatilho. Solte-o para pará-la. Para o funcionamento em contínuo carregue no gatilho e no botão de bloqueio. Para parar a ferramenta quando estiver a funcionar em contínuo, carregue a fundo no gatilho e solte-o.

Existe um parafuso de controlo de velocidade para poder limitar a velocidade máxima da ferramenta (variável). Rode o parafuso de controlo de velocidade para a direita para aumentar a velocidade e para a esquerda para reduzi-la.

MANUTENÇÃO

PRECAUÇÃO:

Certifique-se sempre de que a ferramenta está desligada e a ficha retirada da tomada antes de efectuar qualquer trabalho na ferramenta.

Substituição das escovas de carvão

(Fig. 6 e 7)

As escovas de carvão devem ser substituídas quando o desgaste atingir a marca de limite. As duas escovas de carvão devem ser substituídas ao mesmo tempo.

Para salvaguardar a segurança e a fiabilidade do produto, as reparações, manutenção e afinações deverão ser sempre efectuadas por um Centro de Assistência Oficial MAKITA.

① Mundstykke	⑥ Afbryderkontakt	⑩ Højere
② Udblæsning	⑦ Låseknop	⑪ Slidmækning
③ Indsugning	⑧ Hastighedskontrolskruer	⑫ Skruetrækker
④ Støvpose	⑨ Lavere	⑬ Kuldæksel
⑤ Lås		

SPECIFIKATIONER

Model	4014N	4014NV
Kapacitet		
Luftryk (vandsøjle)	560 mm	0 – 560 mm
Luftmængde	2,8 m ³ /min.	0 – 2,8 m ³ /min.
Omdrejninger	16 000	0 – 16 000
Længde	430 mm	430 mm
Vægt	1,75 kg	1,75 kg

- Ret til tekniske ændringer forbeholdes.
- Bemærk: Data kan variere fra land til land.

Strømforsyning

Maskinen må kun tilsluttes en strømforsyning med samme spænding som angivet på typeskiltet, og kan kun anvendes på enfaset vekselstrømforsyning. I henhold til de europæiske retningslinier er den dobbeltisoleret og kan derfor også tilsluttes netstik uden jordforbindelse.

Sikkerhedsbestemmelser

Af sikkerhedsgrunde bør De sætte Dem ind i de medfølgende Sikkerhedsforskrifter.

Disse symboler betyder:

 Læs brugsanvisningen.

 DOBBELT ISOLATION

YDERLIGERE

SIKKERHEDSBESTEMMELSER

1. Bær altid beskyttelsesbriller, kasket og maske når blæseren anvendes.
2. Ret aldrig mundstykket mod personer i nærheden når blæseren anvendes.
3. Anvend altid støvposen når der skal opsamles støv, spåner o.lign.
4. Sug aldrig varm aske, varme metalspåner eller væske. Udsæt ikke maskinen for regn eller sne, den bør kun anvendes indendørs.
5. Blokér aldrig indsugningshullet og/eller udblæsningshullet. Øgede motoromdrejninger kan medføre farlig beskadigelse af blæseren.

GEM DISSE FORSKRIFTER.

ANVENDELSE

Udblæsning (Fig. 1)

For støvudblæsning sættes mundstykket til udblæsningshullet og drejes med uret for at låse det på plads.

Støvindsugning (Fig. 2 og 3)

BEMÆRK:

Støvposer er ekstratilbehør i nogle lande.

For støvindsugning sættes mundstykket på indsugningshullet og støvposen til udblæsningshullet.

Når støvposen er fyldt, tømmes den ved at åbne låsen og ryste posens indhold ud. Tænk på miljøet.

Afbryderkontakt

FORSIGTIG:

Før maskinen sættes til netstikket, skal De altid kontrollere, at afbryderkontakten fungerer korrekt og returnerer til "OFF" positionen, når den slippes.

For 4014N (Fig. 4)

Tryk på afbryderkontakten for at starte maskinen. Slip afbryderkontakten for at stoppe maskinen. Ved vedvarende arbejde trykkes på afbryderkontakten og derefter trykkes låseknappen ind. For at stoppe maskinen fra denne låste position trykkes afbryderkontakten helt i bund, hvorefter den slippes.

For 4014NV (Fig. 5)

Tryk på afbryderkontakten for at starte maskinen. Maskinhastigheden øges ved at øge trykket på afbryderen. Slip afbryderkontakten for at stoppe. Ved vedvarende arbejde trykkes på afbryderkontakten og derefter trykkes låseknappen ind. For at stoppe maskinen fra denne låste position trykkes afbryderkontakten helt i bund, hvorefter den slippes. Der medfølger en hastighedskontrolskruer så den maksimale hastighed kan begrænses (variabel). Drej hastighedskontrolskruen med uret når der ønskes højere hastighed, og mod uret for lavere hastighed.

VEDLIGEHOLDELSE

FORSIGTIG:

Sørg altid for at maskinen er slukket og netstikket trukket ud, før der foretages noget arbejde på selve maskinen.

Udskiftning af kul (Fig. 6 og 7)

Kullene skal udskiftes, når de er slidt ned til slidgrænsen. Brug kun originale Makita kul og udskift altid disse parvis.

For at opretholde produktets sikkerhed og pålidelighed, bør reparation, vedligeholdelse og justering kun udføres af et autoriseret Makita Service Center.

- ① Munstycke
- ② Utblås
- ③ Insug
- ④ Damppåse
- ⑤ Plastlås

- ⑥ Strömställare
- ⑦ Låsknapp
- ⑧ Skruv för justering av varvtal
- ⑨ Lägre

- ⑩ Högre
- ⑪ Slitgränsmarkering
- ⑫ Spårmejsel
- ⑬ Kolhållarlock

TEKNISKA DATA

Modell	4014N	4014NV
Kapacitet		
Lufttryck (vattenstapel)	560 mm	0 – 560 mm
Luftvolym	2,8 m ³ /min.	0 – 2,8 m ³ /min.
Obelastat varvtal (v/min.)	16 000	0 – 16 000
Total längd	430 mm	430 mm
Nettovikt	1,75 kg	1,75 kg

- På grund av det kontinuerliga programmet för forskning och utveckling, kan här angivna tekniska data ändras utan föregående meddelande.
- Observera: Tekniska data kan variera i olika länder.

Strömförsörjning

Maskinen får endast anslutas till nät med samma spänning som anges på typplåten och kan endast köras med enfas växelström. Den är dubbelisolerad i enlighet med europeisk standard och kan därför anslutas till vägguttag som saknar skyddsjord.

Säkerhetstips

För din egen säkerhets skull, bör du läsa igenom de medföljande säkerhetsföreskrifterna.

Dessa symboler betyder:



Läs bruksanvisningen.



DUBBEL ISOLERING

KOMPLETTERANDE SÄKERHETSFÖRESKRIFTER

1. Använd alltid skyddsglasögon, hjälm och mask vid användning av blåsen.
2. Rikta aldrig munstycket mot någon person i närheten vid användning av blåsen.
3. Använd alltid damppåsen vid uppsamling av damm, spån och liknande.
4. Samla inte upp rykande cigarettaska eller nyss avsågade metallflisor. Varning – Det finns risk för elektriska stötar vid användning på våta eller fuktiga ytor. Utsätt inte blåsen för regn. Lagra den inomhus.
5. Blockera aldrig insuget och/eller utblåset. Ett ökat varvtal hos motorn kan orsaka ett farligt haveri av fläkten.

SPARA DESSA ANVISNINGAR.

BRUKSANVISNING

Blåsning (Fig. 1)

Fäst munstycket på utblåset för bortblåsning av damm, och vrid det medurs för att låsa det i läge.

Dammsugning (Fig. 2 och 3)

OBSERVERA!

Damppåse är separat tillbehör i vissa länder.

Passa in munstycket på insuget och damppåsen på utblåset för dammsugning.

Töm innehållet i damppåsen i en skräpkorg när damppåsen är fylld genom att öppna plastlåset.

Strömställare

FÖRSIKTIGHET!

Kontrollera alltid att strömställaren fungerar normalt och återgår till "OFF"-läget när den släpps innan maskinens stickpropp sätts i.

För 4014N (Fig. 4)

Tryck helt enkelt på strömställaren för att starta maskinen. Släpp strömställaren för att stanna. Tryck in strömställaren och tryck sedan in låsknappen för kontinuerlig drift. Tryck in strömställaren helt och släpp den sedan för att stanna maskinen från det låsta läget.

För 4014NV (Fig. 5)

Tryck helt enkelt på strömställaren för att starta maskinen. Maskinens varvtal ökas genom ett ökat tryck på strömställaren. Släpp strömställaren för att stanna. Tryck på strömställaren och tryck sedan in låsknappen för kontinuerlig drift. Tryck in strömställaren helt och släpp den sedan för att stanna maskinen från det låsta läget.

Maskinen är försedd med en skruv för justering av varvtalet så att maximalt varvtal kan begränsas (variabelt). Vrid varvtalskruven medurs för högre varvtal och moturs för lägre varvtal.

UNDERHÅLL

FÖRSIKTIGHET!

Förvissa dig alltid om att nätkabeln dragits ut ur vägguttaget och att maskinen är fränkopplad innan något arbete utförs på maskinen.

Utbyte av kolborstar (Fig. 6 och 7)

Byt ut kolborstarna när de slitits ner till slitgränsmarkeringen. Byt alltid ut båda kolborstarna samtidigt.

För att bibehålla produktens säkerhet och tillförlitlighet, bör alltid reparationer, underhållsservice och justeringar utföras av auktoriserad Makita serviceverkstad.

- ① Munnstykke
- ② Blåseravløp
- ③ Sugeinngang
- ④ Støvpose
- ⑤ Lukkeanordning

- ⑥ Startbryter
- ⑦ Låseknapp
- ⑧ Hastighetsskruer
- ⑨ Lavere

- ⑩ Høyere
- ⑪ Grensemerke
- ⑫ Børsteholderhette
- ⑬ Skrutrekker

TEKNISKE DATA

Modell	4014N	4014NV
Kapasiteter		
Luftrykk (vannsøyle)	560 mm	0 – 560 mm
Luftmengde	2,8 m ³ /min	0 – 2,8 m ³ /min
Tomgangshastighet (turtall)	16 000	0 – 16 000
Total lengde	430 mm	430 mm
Nettovekt	1,75 kg	1,75 kg

- Grunnet det kontinuerlige forsknings- og utviklingsprogrammet, forbeholder vi oss retten til å foreta endringer i tekniske data uten forvarsel.
- Merk: Tekniske data kan variere fra land til land.

Strømforsyning

Maskinen må kun koples til den spenning som er angitt på typeskiltet og arbeider kun med enfasvekselstrøm. Den er dobbelt verneisoleret i henhold til de Europeiske Direktiver og kan derfor også koples til stikkontakter uten jording.

Sikkerhetstips

For din egen sikkerhets skyld ber vi deg lese de medfølgende sikkerhetsreglene.

Disse symbolene betyr:



Les bruksanvisningen.



DOBBEL ISOLERING

EKSTRA SIKKERHETSREGLER

1. **Bruk alltid vernebriller, hodeplagg og maske når blåsemaskinen betjenes.**
2. **Pek aldri med munnstykke mot eventuelle tilstedeværende når blåsemaskinen er i bruk.**
3. **Bruk alltid støvposen til oppsamling av støv, spon og lignende.**
4. **Glødende sigarettaske eller nykappet metall må ikke suges opp. Advarsel – Hvis blåsemaskinen brukes på våte flater kan det forårsake elektrisk støt. Må ikke utsettes for regn. Oppbevares innendørs.**
5. **Sugeinngangen og/eller blåseravløpet må ikke tettes til. Økt motorrotasjon kan få viften til å knekke og medføre farlige situasjoner.**

TA VARE PÅ DISSE INSTRUKSENE.

BRUKSANVISNINGER

Blåsing (Fig. 1)

Ved støvblåsing settes munnstykket på blåseravløpet og dreies medurs så det låses på plass.

Støvsuging (Fig. 2 og 3)

MERKNAD:

Støvposer selges som ekstrautstyr i enkelte land.

Ved støvsuging monteres munnstykket på sugeinngangen og støvposen på blåseravløpet.

Når støvposen er full, åpnes lukkeanordningen og innholdet tømmes i et søplespann.

Bryter

NB!

Før maskinen koples til strømmettet, må du sjekke at startbryteren fungerer som den skal og går tilbake til "OFF" når den slippes.

Gjelder 4014N (Fig. 4)

Maskinen startes ved å trykke inn startbryteren. Slipp bryteren for å stoppe. Når kontinuerlig drift er ønskelig, trykker du inn startbryteren og skyver inn låseknappen. Den låste posisjonen frigjøres ved å trykke bryteren helt inn og så slippe den.

Gjelder 4014NV (Fig. 5)

Maskinens hastighet øker med trykket på bryteren. Maskinen startes ved å trykke inn startbryteren. Slipp bryteren for å stoppe. Når kontinuerlig drift er ønskelig, trykk på startbryteren og så på låseknappen. Maskinen frigjøres fra den låste posisjonen ved å trykke startbryteren helt inn og så slippe den. Maskinen er utstyrt med en hastighetsskruer slik at den maksimale hastigheten kan begrenses (variabel). Drei hastighetsskruen medurs for høyere hastighet, og moturs for lavere hastighet.

SERVICE

NB!

Før servicearbeider utføres på stikksagen må det passes på at denne er slått av og at støpselet er trukket ut av stikkontakten.

Skifte av kullbørster (Fig. 6 og 7)

Skifte av kullbørstene når de er slitt ned til grensemarkeringen. Begge kullbørstene må skiftes ut samtidig.

For å garantere at maskinen arbeider sikkert og pålitelig bør reparasjoner, servicearbeider eller innstillinger utføres av et autorisert Makita-serviceverksted.

① Suutin	⑥ Liipaisinkytkin	⑩ Nopeammin
② Puhaltimen poistoaukko	⑦ Lukituspainike	⑪ Rajamerkki
③ Imuaukko	⑧ Nopeudensäättöruuvi	⑫ Ruuvitalta
④ Pölypussi	⑨ Hitaammin	⑬ Hiilisuojus
⑤ Suljin		

TEKNISEET TIEDOT

Malli	4014N	4014NV
Suorituskyky		
Ilmanpaine (vesipatsas)	560 mm	0 – 560 mm
Ilmamäärä	2,8 m ³ /min	0 – 2,8 m ³ /min
Tyhjäkäyntinopeus (k/min)	16 000	0 – 16 000
Kokonaispituus	430 mm	430 mm
Nettopaino	1,75 kg	1,75 kg

- Jatkuvan tutkimus- ja kehitysohjelman vuoksi pidämme oikeuden muuttaa tässä mainittuja teknisiä ominaisuuksia ilman ennakoilmoitusta.
- Huomaa: Tekniset ominaisuudet saattavat vaihdella eri maissa.

Virransyöttö

Laitteen saa kytkeä ainoastaan virtalähteeseen, jonka jännite on sama kuin tyyppikilvessä ilmoitettu. Laitetta voidaan käyttää ainoastaan yksivaiheisella vaihtovirralla. Laite on kaksinkertaisesti suojaeristetty eurooppalaisten standardien mukaisesti, ja se voidaan tästä syystä liittää maadoittamattomaan pistorasiaan.

Turvaohjeita

Oman turvallisuutesi vuoksi lue mukana seuraavat turvaohjeet.

Nämä merkit tarkoittavat:



Katso käyttöohjeita.



KAKSINKERTAINEN ERISTYS

LISÄTURVAOHJEITA

1. Käytä aina suojalaseja, kypärää ja kasv suojusta käyttäessäsi puhallinta.
2. Älä koskaan osoita suuttimella ketään lähitöillä olevaa henkilöä käyttäessäsi puhallinta.
3. Käytä aina pölypussia kerätessäsi roskia, lasuja tms.
4. Älä kerää vielä savuavaa tupakantuhkaa äläkä vastikään leikattuja metallilastuja. Varoitus – Jos laitetta käytetään märillä pinnoilla, saattaa seurauksena olla sähköisku. Älä anna laitteen kastua sateessa. Säilytä sisätiloissa.
5. Älä koskaan tuki imuaukkoa ja/tai puhaltimen poistoaukkoa. Kiihtynyt moottorin pyöriminen saattaa aiheuttaa vaaratilanteen rikkomalla tuuletin.

SÄILYÄ NÄMÄ OHJEET.

KÄYTTÖOHJEET

Puhaltaminen (Kuva 1)

Roskien puhaltaminen tapahtuu kiinnittämällä suutin puhaltimen poistoaukkoon. Suutin lukitaan paikalleen kiertämällä sitä myötäpäivään.

Roskien imurointi (Kuva 2 ja 3)

HUOMAUTUS:

Pölypussit ovat lisävarusteina joissakin maissa.

Roskien imurointi tapahtuu kiinnittämällä suutin imuaukkoon ja pölypussi poistoaukkoon.

Kun pussi on täynnä roskia, tyhjennä pölypussin sisältö roskakoriin avaamalla suljin.

Kytkimen käyttäminen

VARO:

Ennen kuin kytket koneen virtalähteeseen, tarkista aina, että liipaisinkytkin toimii moitteettomasti ja että se palautuu "OFF" -asentoon vapautettaessa.

Mallille 4014N (Kuva 4)

Kone käynnistetään yksinkertaisesti painamalla liipaisinkytkintä. Kone pysäytetään vapauttamalla kytkin. Kone saadaan käymään jatkuvasti pitämällä liipaisinkytkin alaspainettuna ja työntämällä lukituspainike sisään. Koneen lukitusasento puretaan painamalla liipaisinkytkin kokonaan pohjaan ja vapauttamalla se.

Mallille 4014NV (Kuva 5)

Koneen nopeus kasvaa painettaessa liipaisinta voimakkaammin. Kone käynnistetään yksinkertaisesti painamalla liipaisinta. Kone pysäytetään vapauttamalla kytkin. Kone saadaan käymään jatkuvasti pitämällä liipaisinkytkin alaspainettuna ja työntämällä lukituspainike sisään. Koneen lukitusasento puretaan painamalla liipaisinkytkin kokonaan pohjaan ja vapauttamalla se.

Kone on varustettu nopeudensäättöruuvilla, jolla voidaan rajoittaa (muutettavissa) koneen suurinta käyntinopeutta. Käännä nopeudensäättöruuvia myötäpäivään halutessasi suuremman käyntinopeuden ja vastapäivään halutessasi pienemmän käyntinopeuden.

HUOLTO

VARO:

Ennen koneelle tehtäviä huoltotoimia on varmistettava, että se on sammutettu ja irrotettu virtalähteestä.

Hiilien vaihto (Kuva 6 ja 7)

Hiilet on vaihdettava kun ne ovat kuluneet kulumisrajaan. Hiilet on vaihdettava aina parittain.

Laitteen käyttövarmuuden ja turvallisuuden vuoksi korjaukset ja muut huolto- ja säätötyöt saa suorittaa ainoastaan Makitan hyväksymä huoltopiste.

- | | | |
|-----------------------|--------------------------|----------------------------|
| ① Ακροστόμιο | ⑥ Σκανδάλη διακόπτης | ⑩ Ψηλότερα |
| ② Εξοδος φυσητήρα | ⑦ Κουμπί ασφάλισης | ⑪ Σημάδι ορίου |
| ③ Είσοδος απορρόφησης | ⑧ Βίδα ελέγχου ταχύτητας | ⑫ Κατσαβίδι |
| ④ Σάκκος σκόνης | ⑨ Χαμηλότερα | ⑬ Κάλυμμα θήκης καρβουνάκι |
| ⑤ Συνδετήρας | | |

ΤΕΧΝΙΚΑ ΧΑΡΑΚΤΗΡΙΣΤΙΚΑ

Μοντέλο	4014N	4014NV
Κανόντητες		
Πίεση αέρα (στήλη νερού)	560 χιλ	0 – 560 χιλ
Όγκος αέρα	2,8 μ ³ /λεπ	0 – 2,8 μ ³ /λεπ
Ταχύτητα χωρίς φορτίο(ΣΑΛ)	16.000	0 – 16.000
Ολικό μήκος	430 χιλ	430 χιλ
Βάρος καθαρό	1,75 Χγρ	1,75 Χγρ

- Λόγω του συνεχιζόμενου προγράμματος έρευνας και ανάπτυξης, οι παρούσες προδιαγραφές υπόκεινται σε αλλαγή χωρίς προειδοποίηση.
- Παρατήρηση: Τα τεχνικά χαρακτηριστικά μπορεί να διαφέρουν από χώρα σε χώρα.

Ρευματοδότηση

Το μηχάνημα πρέπει να συνδέεται μόνο σε παροχή ρεύματος της ίδιας τάσης με αυτή που αναφέρεται στην πινακίδα κατασκευαστού και μπορεί να λειτουργήσει μόνο με εναλλασσόμενο μονοφασικό ρεύμα. Τα μηχανήματα αυτά έχουν διπλή μόνωση σύμφωνα με τα Ευρωπαϊκά Πρότυπα και κατά συνέπεια, μπορούν να συνδεθούν σε ακροδέκτες χωρίς σύρμα γείωσης.

Υποδείξεις ασφάλειας

Για την προσωπική σας ασφάλεια, ανατρέξτε στις εσώκλειστες οδηγίες ασφάλειας.

Αυτά τα σύμβολα σημαίνουν:

 Διαβάστε τις οδηγίες χρήσης.

 ΔΙΠΛΗ ΜΟΝΩΣΗ

ΠΡΟΣΘΕΤΕΣ ΔΙΑΤΑΞΕΙΣ ΑΣΦΑΛΕΙΑΣ

1. Πάντοτε χρησιμοποιείτε προστατευτικά γυαλιά, ένα κάλυμμα κεφαλής και μάσκα όταν χρησιμοποιείτε το φυσητήρα.
2. Ποτέ μη διευθύνετε το ακροστόμιο προς άλλα άτομα όταν χρησιμοποιείτε το φυσητήρα.
3. Πάντοτε χρησιμοποιείτε το σάκκο σκόνης όταν συλλέγετε σκόνη, μικρά κομμάτια και παρόμοια αντικείμενα.
4. Μη συλλέγετε αναμμένες στάχτες τσιγάρων ή ρινίσματα φρεσκοκομμένων μετάλλων. Προειδοποίηση – Μπορεί να προκαλέσει ηλεκτροπληξία εάν χρησιμοποιηθεί σε υγρές επιφάνειες. Μην το εκθέσετε στη βροχή. Αποθηκεύστε το σε κλειστό χώρο.
5. Ποτέ μη φράξετε την είσοδο απορρόφησης και/ή έξοδο φυσητήρα. Αυξημένη περιστροφή του μοτέρ μπορεί να προκαλέσει επικίνδυνη καταστροφή του ανεμιστήρα.

ΦΥΛΑΞΕΤΕ ΑΥΤΕΣ ΤΙΣ ΟΔΗΓΙΕΣ.

ΟΔΗΓΙΕΣ ΧΡΗΣΗΣ**Φύσημα (Εικ. 1)**

Για φύσημα σκόνης, προσαρμόστε το ακροστόμιο στην έξοδο του φυσητήρα, στρίβοντας δεξιόστροφα για να το ασφαλίσετε στη θέση του.

Απορρόφηση σκόνης (Εικ. 2 και 3)**ΠΑΡΑΤΗΡΗΣΗ**

Οι σάκκοι σκόνης είναι προαιρετικά εξαρτήματα σε κάποιες χώρες.

Για απορρόφηση σκόνης, προσαρμόστε το ακροστόμιο στην είσοδο απορρόφησης και το σάκκο σκόνης στην έξοδο του φυσητήρα.

Αφού ο σάκκος γεμίσει με σκόνη, αδειάστε τα περιεχόμενα του σάκκου σκόνης σε ένα δοχείο απορριμάτων ελευθερώνοντας το συνδετήρα.

Λειτουργία διακόπτη**ΠΡΟΣΟΧΗ:**

Πριν συνδέσετε το μηχάνημα στο ρεύμα, πάντοτε ελέγχετε να δείτε ότι η σκανδάλη διακόπτης ενεργοποιεί κανονικά και επιστρέφει στη θέση “OFF” όταν ελευθερώνεται.

Για 4014N (Εικ. 4)

Για να ξεκινήσει το μηχάνημα, απλώς τραβήχτε τη σκανδάλη. Για να σταματήσει αφήστε τη σκανδάλη. Για συνεχή λειτουργία, τραβήχτε τη σκανδάλη και σπρώχτε μέσα το κουμπί ασφάλισης. Για να σταματήσετε το μηχάνημα από την ασφαλισμένη θέση, τραβήχτε τη σκανδάλη εντελώς, και μετά αφήστε τη.

Για 4014NV (Εικ. 5)

Η ταχύτητα του μηχανήματος αυξάνεται αυξάνοντας τη πίεση στη σκανδάλη. Για να ξεκινήσει το μηχάνημα απλώς τραβήχτε τη σκανδάλη. Για να σταματήσει αφήστε τη σκανδάλη. Για συνεχή λειτουργία, τραβήχτε τη σκανδάλη και μετά σπρώχτε μέσα το κουμπί ασφάλισης, για να σταματήσετε το μηχάνημα από την ασφαλισμένη θέση τραβήχτε τη σκανδάλη εντελώς και μετά αφήστε τη.

Με την παρεχόμενη βίδα ελέγχου ταχύτητας η μέγιστη ταχύτητα του μηχανήματος μπορεί να περιοριστεί (μεταβληθεί). Γυρίστε τη βίδα ελέγχου ταχύτητας δεξιόστροφα για υψηλότερη ταχύτητα και αριστερόστροφα για χαμηλότερη ταχύτητα.

ΣΥΝΤΗΡΗΣΗ

ΠΡΟΣΟΧΗ:

Πριν την εκτέλεση εργασιών με τη μηχανή σβήνομε πάντα τη μηχανή και βγάζομε τη πρίζα.

Αντικατάσταση καρβουνάκια (Εικ. 6 και 7)

Τα καρβουνάκια πρέπει να αντικαθίστανται, όταν έχουν φθαρεί μέχρι το σημείο μαρκαρίσματος. Και τα δύο καρβουνάκια πρέπει να αντικαθίστανται ταυτόχρονα.

Για τη διασφάλιση της σιγουριάς και αξιοπιστίας των προϊόντων μας πρέπει οι επισκευές, εργασίες συντήρησης ή ρυθμίσεις να εκτελούνται από εξουσιοδοτημένα εργαστήρια σέρβις πελατών Μάκιτα.

ENGLISH**EC-DECLARATION OF CONFORMITY**

The undersigned, Yasuhiko Kanzaki, authorized by Makita Corporation, 3-11-8 Sumiyoshi-Cho, Anjo, Aichi, 446 Japan declares that this product

(Serial No. : series production)

manufactured by Makita Corporation in Japan is in compliance with the following standards or standardized documents,

HD400, EN50144, EN55014, EN61000*

in accordance with Council Directives, 73/23/EEC, 89/336/EEC and 98/37/EC.

*from 1st Jan. 2001

FRANÇAISE**DÉCLARATION DE CONFORMITÉ CE**

Je soussigné, Yasuhiko Kanzaki, mandaté par Makita Corporation, 3-11-8 Sumiyoshi-Cho, Anjo, Aichi, 446 Japan, déclare que ce produit

(No. de série: production en série)

fabriqué par Makita Corporation au Japon, est conformes aux normes ou aux documents normalisés suivants,

HD400, EN50144, EN55014, EN61000*

conformément aux Directives du Conseil, 73/23/CEE, 89/336/CEE et 98/37/EG.

*(Le) 1^{er} janvier 2001

DEUTSCH**CE-KONFORMITÄTSERKLÄRUNG**

Hiermit erklärt der Unterzeichnete, Yasuhiko Kanzaki, Bevollmächtigter von Makita Corporation, 3-11-8 Sumiyoshi-Cho, Anjo, Aichi, 446 Japan, daß dieses von der Firma Makita Corporation in Japan hergestellte Produkt

(Serien-Nr.: Serienproduktion)

gemäß den Ratsdirektiven 73/23/EWG, 89/336/EWG und 98/37/EG mit den folgenden Normen bzw. Normendokumenten übereinstimmen:

HD400, EN50144, EN55014, EN61000*.

*gültig ab 1. Januar 2001

Yasuhiko Kanzaki **CE 94**



Director Amministratore
 Directeur Directeur
 Direktor Director

MAKITA INTERNATIONAL EUROPE LTD.

Michigan Drive, Tongwell, Milton Keynes,
 Bucks MK15 8JD, U.K.

ITALIANO**DICHIARAZIONE DI CONFORMITÀ CON LE NORME DELLA COMUNITÀ EUROPEA**

Il sottoscritto Yasuhiko Kanzaki, con l'autorizzazione della Makita Corporation, 3-11-8 Sumiyoshi-Cho, Anjo, Aichi, 446 Japan, dichiara che questo prodotto

(Numero di serie: Produzione in serie)

fabbricato dalla Makita Corporation in Giappone è conforme alle direttive europee riportate di seguito:

HD400, EN50144, EN55014, EN61000*

secondo le direttive del Consiglio 73/23/CEE, 89/336/CEE e 98/37/CE.

*1 gennaio 2001

NEDERLANDS**EG-VERKLARING VAN CONFORMITEIT**

De ondergetekende, Yasuhiko Kanzaki, gevolmachtigd door Makita Corporation, 3-11-8 Sumiyoshi-Cho, Anjo, Aichi, 446 Japan verklaart dat dit produkt

(Serienr. : serieproductie)

vervaardigd door Makita Corporation in Japan voldoet aan de volgende normen of genormaliseerde documenten,

HD400, EN50144, EN55014, EN61000*

in overeenstemming met de richtlijnen van de Raad 73/23/EEC, 89/336/EEC en 98/37/EC.

*1 januari, 2001

ESPAÑOL**DECLARACIÓN DE CONFORMIDAD DE LA CE**

El abajo firmante, Yasuhiko Kanzaki, autorizado por Makita Corporation, 3-11-8 Sumiyoshi-Cho, Anjo, Aichi, 446 Japan, declara que este producto

(Número de serie: producción en serie)

fabricado por Makita Corporation en Japón cumple las siguientes normas o documentos normalizados,

HD400, EN50144, EN55014, EN61000*

de acuerdo con las directivas comunitarias, 73/23/EEC, 89/336/EEC y 98/37/CE.

*1 de enero de 2001

PORTUGUÊS**DECLARAÇÃO DE CONFORMIDADE DA CE**

O abaixo assinado, Yasuhiko Kanzaki, autorizado pela Makita Corporation, 3-11-8 Sumiyoshi-Cho, Anjo, Aichi, 446 Japan, declara que este produto

(N. de série: produção em série)

fabricado pela Makita Corporation no Japão obedece às seguintes normas ou documentos normalizados,

HD400, EN50144, EN55014, EN61000*

de acordo com as directivas 73/23/CEE, 89/336/CEE e 98/37/CE do Conselho.

*1 de Janeiro de 2001

DANSK**EU-DEKLARATION OM KONFORMITET**

Undertegnede, Yasuhiko Kanzaki, med fuldmagt fra Makita Corporation, 3-11-8 Sumiyoshi-Cho, Anjo, Aichi, 446 Japan, erklærer hermed, at dette produkt

(Løbenummer: serieproduktion)

fremstillet af Makita Corporation i Japan, er i overensstemmelse med de følgende standarder eller normsættende dokumenter,

HD400, EN50144, EN55014, EN61000*

i overensstemmelse med Rådets Direktiver 73/23/EEC, 89/336/EEC og 98/37/EC.

*1. januar, 2001

SVENSKA**EG-DEKLARATION OM ÖVERENSSTÄMMELSE**

Undertecknad, Yasuhiko Kanzaki, auktoriserad av Makita Corporation, 3-11-8 Sumiyoshi-Cho, Anjo, Aichi, 446 Japan deklarerar att denna produkt

(serienummer: serieproduktion)

tillverkad av Makita Corporation i Japan, uppfyller kraven i följande standard eller standardiserade dokument,

HD400, EN50144, EN55014, EN61000*

i enlighet med EG-direktiven 73/23/EEC, 89/336/EEC och 98/37/EC.

*1 januari 2001

Yasuhiko Kanzaki

CE 94



Director Direktor
Direktør Johtaja
Direktör Διευθυντής

MAKITA INTERNATIONAL EUROPE LTD.

Michigan Drive, Tongwell, Milton Keynes,
Bucks MK15 8JD, U.K.

NORSK**EU's SAMSVARS-ERKLÆRING**

Undertegnede, Yasuhiko Kanzaki, med fullmakt fra Makita Corporation, 3-11-8 Sumiyoshi-Cho, Anjo, Aichi, 446 Japan bekrefter herved at dette produktet

(Serienr. : serieproduksjon)

fabrikert av Makita Corporation, Japan, er i overensstemmelse med følgende standarder eller standardiserte dokumenter:

HD400, EN50144, EN55014, EN61000*,

i samsvar med Råds-direktivene, 73/23/EEC, 89/336/EEC og 98/37/EC.

*1. januar 2001

SUOMI**VAKUUTUS EC-VASTAAVUUDESTA**

Makita Corporation, 3-11-8 Sumiyoshi-Cho, Anjo, Aichi, 446 Japan valtuuttamana allekirjoittanut, Yasuhiko Kanzaki, vakuuttaa että tämä tuote

(Sarja nro : sarjan tuotantoa)

valmistanut Makita Corporation Japanissa vastaa seuraavia standardeja tai stardardoituja asiakirjoja

HD400, EN50144, EN55014, EN61000*

neuvoston direktiivien 73/23/EEC, 89/336/EEC ja 98/37/EC mukaisesti.

*1. tammikuuta 2001

ΕΛΛΗΝΙΚΑ**ΔΗΛΩΣΗ ΣΥΜΜΟΡΦΩΣΗΣ ΕΚ**

Ο υπογράφων, Yasuhiko Kanzaki, εξουσιοδοτημένος από την εταιρεία Makita Corporation, 3-11-8 Sumiyoshi-Cho, Anjo, Aichi, 446 Japan, δηλώνει ότι αυτό το προϊόν

(Αύξων Αρ.: παραγωγή σειράς)

κατασκευασμένο από την Εταιρεία Makita στην Ιαπωνία, βρίσκεται σε συμφωνία με τα ακόλουθα πρότυπα ή τυποποιημένα έγγραφα,

HD400, EN50144, EN55014, EN61000*,

σύμφωνα με τις Οδηγίες του Συμβουλίου, 73/23/EEC, 89/336/EEC και 98/37/ΚΕ.

*1^ης Ιανουαρίου 2001

ENGLISH

Noise And Vibration Of Model 4014NV

The typical A-weighted noise levels are

sound pressure level: 86 dB (A)

sound power level: 99 dB (A)

— Wear ear protection. —

The typical weighted root mean square acceleration value is not more than 2.5 m/s².

FRANÇAISE

Bruit et vibrations du modèle 4014NV

Les niveaux de bruit pondérés A types sont:

niveau de pression sonore: 86 dB (A)

niveau de puissance du son: 99 dB (A)

— Porter des protecteurs anti-bruit. —

L'accélération pondérée ne dépasse pas 2,5 m/s².

DEUTSCH

Geräusch- und Vibrationsentwicklung des Modells 4014NV

Die typischen A-bewerteten Geräuschpegel betragen:

Schalldruckpegel: 86 dB (A)

Schalleistungspegel: 99 dB (A)

— Gehörschutz tragen. —

Der gewichtete Effektivwert der Beschleunigung beträgt nicht mehr als 2,5 m/s².

ITALIANO

Rumore e vibrazioni del modello 4014NV

I livelli del rumore pesati secondo la curva A sono:

Livello pressione sonora: 86 dB (A)

Livello potenza sonora: 99 dB (A)

— Indossare i paraorecchi. —

Il valore quadratico medio di accelerazione non supera i 2,5 m/s².

NEDERLANDS

Geluidsniveau en trilling van het model 4014NV

De typische A-gewogen geluidsniveau's zijn

geluidsdruk-niveau: 86 dB (A)

geluidsenergie-niveau: 99 dB (A)

— Draag oorbeschermers. —

De typische gewogen effectieve versnellingswaarde is niet meer dan 2,5 m/s².

ESPAÑOL

Ruido y vibración del modelo 4014NV

Los niveles típicos de ruido ponderados A son

presión sonora: 86 dB (A)

nivel de potencia sonora: 99 dB (A)

— Póngase protectores en los oídos. —

El valor ponderado de la aceleración no sobrepasa los 2,5 m/s².

PORTUGUÊS

Ruído e Vibração do Modelo 4014NV

Os níveis normais de ruído A são

nível de pressão de som: 86 dB (A)

nível do som: 99 dB (A)

— Utilize protectores para os ouvidos —

O valor médio da aceleração é inferior a 2,5 m/s².

DANSK

Lyd og vibration fra model 4014NV

De typiske A-vægtede lydnlvaauer er

lydtryksniveau: 86 dB (A)

lydeffektniveau: 99 dB (A)

— Bær høreværn. —

Den vægtede effektive accelerationsværdi overstiger ikke 2,5 m/s².

SVENSKA

Buller och vibration hos modell 4014NV

De typiska A-vägda bullernivåerna är

ljudtrycksnivå: 86 dB (A)

ljudeffektnivå: 99 dB (A)

— Använd hörselskydd —

Det typiskt vägda effektivvärdet för acceleration överstiger inte 2,5 m/s².

NORSK

Støy og vibrasjon fra modell 4014NV

De vanlige A-belastede støynivå er

lydtrykksnivå: 86 dB (A)

lydstyrkenivå: 99 dB (A)

— Benytt hørselvern —

Den vanlig belastede effektiv-verdi for akselerasjon overskrider ikke 2,5 m/s².

SUOMI

Mallin melutaso ja värinä 4014NV

Tyypilliset A-painotetut melutasot ovat

äänenpainetaso: 86 dB (A)

äänen tehotaso: 99 dB (A)

— Käytä kuulosuojaimia. —

Tyypillinen kiihtyvyyden painotettu tehollisarvo ei ylitä 2,5 m/s².

ΕΛΛΗΝΙΚΑ

Θόρυβος και Κραδασμός του μοντέλου 4014NV

Οι τυπικές Α-μετρούμενες εντάσεις ήχου είναι

πίεση ήχου: 86 dB (A)

δύναμη του ήχου: 99 dB (A)

— Φοράτε ωτοασπίδες. —

Η τυπική αξία της μετρούμενης ρίζας του μέσου τετραγώνου της επιτάχυνσης δεν ξεπερνά τα 2,5 m/s².

ENGLISH

Noise And Vibration Of Model 4014N

The typical A-weighted noise levels are

sound pressure level: 87 dB (A)

sound power level: 100 dB (A)

— Wear ear protection. —

The typical weighted root mean square acceleration value is not more than 2,5 m/s².

FRANÇAISE

Bruit et vibrations du modèle 4014N

Les niveaux de bruit pondérés A types sont:

niveau de pression sonore: 87 dB (A)

niveau de puissance du son: 100 dB (A)

— Porter des protecteurs anti-bruit. —

L'accélération pondérée ne dépasse pas 2,5 m/s².

DEUTSCH

Geräusch- und Vibrationsentwicklung des Modells 4014N

Die typischen A-bewerteten Geräuschpegel betragen:

Schalldruckpegel: 87 dB (A)

Schalleistungspegel: 100 dB (A)

— Gehörschutz tragen. —

Der gewichtete Effektivwert der Beschleunigung beträgt nicht mehr als 2,5 m/s².

ITALIANO

Rumore e vibrazioni del modello 4014N

I livelli del rumore pesati secondo la curva A sono:

Livello pressione sonora: 87 dB (A)

Livello potenza sonora: 100 dB (A)

— Indossare i paraorecchi. —

Il valore quadratico medio di accelerazione non supera i 2,5 m/s².

NEDERLANDS

Geluidsniveau en trilling van het model 4014N

De typische A-gewogen geluidsniveau's zijn

geluidsdruk-niveau: 87 dB (A)

geluidsenergie-niveau: 100 dB (A)

— Draag oorbeschermers. —

De typische gewogen effectieve versnellingswaarde is niet meer dan 2,5 m/s².

ESPAÑOL

Ruido y vibración del modelo 4014N

Los niveles típicos de ruido ponderados A son

presión sonora: 87 dB (A)

nivel de potencia sonora: 100 dB (A)

— Póngase protectores en los oídos. —

El valor ponderado de la aceleración no sobrepasa los 2,5 m/s².

PORTUGUÊS

Ruído e Vibração do Modelo 4014N

Os níveis normais de ruído A são

nível de pressão de som: 87 dB (A)

nível do som: 100 dB (A)

— Utilize protectores para os ouvidos —

O valor médio da aceleração é inferior a 2,5 m/s².

DANSK

Lyd og vibration fra model 4014N

De typiske A-vægtede lydnlvåuer er

lydtryksniveau: 87 dB (A)

lydeffektniveau: 100 dB (A)

— Bær høreværn: —

Den vægtede effektive accelerationsværdi overstiger ikke 2,5 m/s².

SVENSKA

Buller och vibration hos modell 4014N

De typiska A-vägda bullernivåerna är

ljudtrycksnivå: 87 dB (A)

lydeffektnivå: 100 dB (A)

— Använd hörselskydd —

Det typiskt vägda effektivvärdet för acceleration överstiger inte 2,5 m/s².

NORSK

Støy og vibrasjon fra modell 4014N

De vanlige A-belastede støynivå er

lydtrykksnivå: 87 dB (A)

lydstyrkenivå: 100 dB (A)

— Benytt hørselvern —

Den vanlig belastede effektiv-verdi for akselerasjon overskrider ikke 2,5 m/s².

SUOMI

Mallin melutaso ja värinä 4014N

Tyyppilliset A-painotetut melutasot ovat

äänenpainetaso: 87 dB (A)

äänen tehotaso: 100 dB (A)

— Käytä kuulosuojaimia. —

Tyyppillinen kiihtyvyyden painotettu tehollisarvo ei ylitä 2,5 m/s².

ΕΛΛΗΝΙΚΑ

Θόρυβος Και Κραδασμός του μοντέλου 4014N

Οι τυπικές Α-μετρούμενες εντάσεις ήχου είναι

πίεση ήχου: 87 dB (A)

δύναμη του ήχου: 100 dB (A)

— Φοράτε ωτοασπίδες. —

Η τυπική αξία της μετρούμενης ρίζας του μέσου τετραγώνου της επιτάχυνσης δεν ξεπερνά τα 2,5 m/s².

Makita Corporation

Anjo, Aichi, Japan

Made in Japan

883440D980